

# EVC 2

## Installation Manual

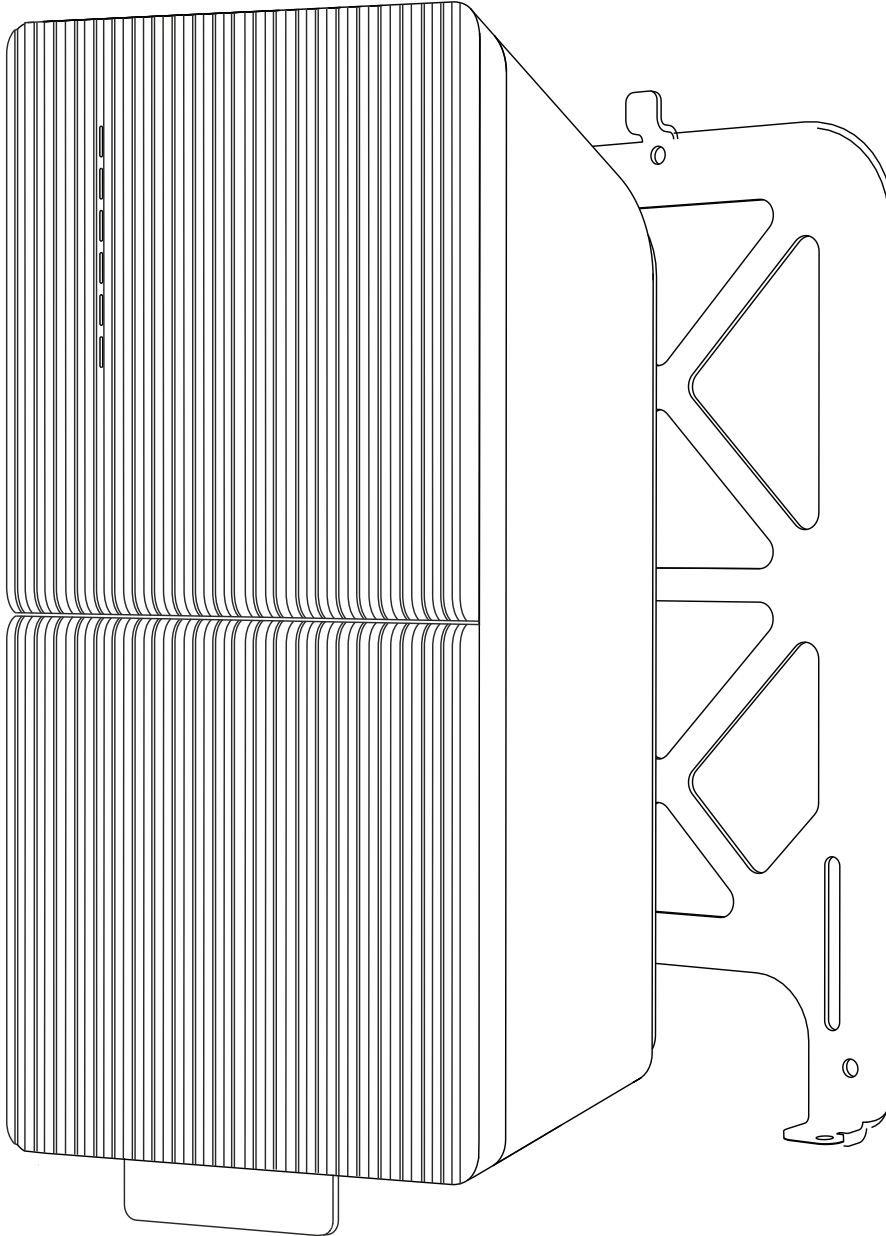

Wiki Knowledge base

Place a sticker with  
pairing code here



# CONTENTS

<b>1. Box contents .....</b>	<b>4</b>
<b>2. General specifications.....</b>	<b>8</b>
<b>3. Electrical specifications .....</b>	<b>10</b>
<b>4. EV charger main elements .....</b>	<b>12</b>
<b>5. Product code structure.....</b>	<b>14</b>
<b>6. Marking .....</b>	<b>16</b>
<b>7. Installation .....</b>	<b>18</b>
7.1. Safety warnings.....	18
7.2. Required inventory .....	20
7.3. Mounting process sequence.....	22
7.4. Wiring options.....	26
7.5. Additional features.....	30
7.6. Max amperage setup.....	32
7.7. Final steps .....	33
7.8. Front plate installation .....	34
7.9. Plug holder.....	36
<b>8. Pairing procedure .....</b>	<b>37</b>
<b>9. LED indicators (errors).....</b>	<b>40</b>
<b>10. Safety and maintenance instructions.....</b>	<b>41</b>

# 1. BOX CONTENTS

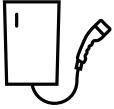

**A**  
Teltonika  
EVC 2 charger  
x 1



**B**  
NFC card + tag  
x 1



**C**  
Mounting  
bracket  
x 1



**D**  
NFC mark  
sticker  
x 1



**E**  
Installation  
manual  
x 1



**F**  
Box with parts  
x 1

## In the bag you will find

Contents may vary according to the product code



**G**  
Plastic wall  
plugs  
6×35mm  
x 3



**H**  
Pan Head  
Self-tapping  
Screw  
4.8×50mm  
x 3



**I**  
**FOR INSTALLATION  
WITHOUT BRACKET**  
Rubber washer  
x 3



**J**  
Security Torx  
screws  
4×10mm  
x 2

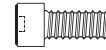

**K**  
DIN912  
M3×8mm  
screws  
x 10



**L**  
Cable Gland  
13×17.5mm  
x 1



**M**  
Cable Gland  
18-25mm  
x 1



**N**  
Cable Gland  
5-hole  
x 1

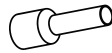

**O**  
Ferrules  
10mm<sup>2</sup>  
(3-5 pcs)

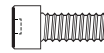

**P**  
**FRONTPLATE SCREWS**  
Hex socket  
tapping screw  
M3×8mm  
(2-5 pcs)

## Extra items



**Q**  
**CABLE VERSION**  
Cable plug  
holder  
x 1



**R**  
**SOCKET VERSION**  
Rubber caps  
x 4

## FR CONTENU DE LA BOÎTE

A. Chargeur Teltonika EVC 2  
 B. Carte NFC + étiquette  
 C. Support de montage  
 D. Autocollant avec marque NFC  
 E. Manuel d'installation  
 F. Boîte avec pièces  
 G. Bouchons muraux en plastique 6x35mm  
 H. Vis à tête plate auto-taraudeuse 4,8x50mm  
 I. Rondelle en caoutchouc  
 J. Vis de sécurité Torx 4x10mm  
 K. Vis DIN912 M3x8mm  
 L. Passe-câble 13x17,5mm  
 M. Passe-câble 18-25mm  
 N. Passe-câble à 5 trous  
 O. Manchons 10mm<sup>2</sup>  
 P. Vis autotaraudeuse à six pans M3x8mm (pour la plaque frontale)  
 Q. Support de prise de câble (uniquement en version avec prise)  
 R. Capuchons en caoutchouc (uniquement pour version avec prise)

## FI LAATIKON SISÄLTÖ

A. Teltonika EVC 2 -laturi  
 B. NFC-kortti + tunniste  
 C. Asennusteline  
 D. NFC-merkintätarra  
 E. Asennusohje  
 F. Osalaatikko  
 G. Muoviset seinäkiinnikkeet 6x35 mm  
 H. Pan-head itsekiinnittyvä ruuvi 4,8x50 mm  
 I. Kumitiivistä  
 J. Turvallisuus Torx -ruuvit 4x10 mm  
 K. DIN912 M3x8 mm -ruuvit  
 L. Kaapeliiviste 13x17,5 mm  
 M. Kaapeliiviste 18-25 mm  
 N. Kaapeliiviste, 5-reikäinen  
 O. Ferrulit 10 mm<sup>2</sup>  
 P. Kuusiokantainen pora-ruuvi M3x8mm (etulevyyden)  
 Q. Kaapeliitännän pidike (vain kaapeliiversiossa)  
 R. Kumisuojukset (vain pistorasiaversiossa)

## PT CONTEÚDO DA CAIXA

A. Carregador Teltonika EVC 2  
 B. Cartão NFC + tag  
 C. Suporte de montagem  
 D. Adesivo de marca NFC  
 E. Manual de instalação  
 F. Caixa com peças  
 G. Buchas plásticas para parede 6x35mm  
 H. Parafuso autoarraxante com cabeça pan 4,8x50mm  
 I. Anilha de borracha  
 J. Parafusos Torx de segurança 4x10mm  
 K. Parafusos DIN912 M3x8mm  
 L. Prensa-cabo 13x17,5mm  
 M. Prensa-cabo 18-25mm  
 N. Prensa-cabo com 5 furos  
 O. Terminais (ferrules) 10mm<sup>2</sup>  
 P. Parafuso de rosca sextavado M3x8mm (para placa frontal)  
 Q. Suporte de plugue de cabo (apenas na versão com cabo)  
 R. Tampas de borracha (apenas na versão com tomada)

## BG СЪДЪРЖАНИЕ НА КУТИЯТА

A. Зарядно устройство Teltonika EVC 2  
 B. NFC карта + етикет  
 C. Монтажен скоба  
 D. NFC марков стикер  
 E. Ръководство за инсталация  
 F. Кутия с части  
 G. Пластмасови стени дюбели 6x35mm  
 H. Самонарезни винт с панела 4,8x50mm  
 I. Гумен пръстен  
 J. Сигурност Torx винтове 4x10mm  
 K. DIN912 винтове M3x8mm  
 L. Кабелен уплътнител 13x17,5mm  
 M. Кабелен уплътнител 18-25mm  
 N. Кабелен уплътнител с 5 отвора  
 O. Маншонци 10mm<sup>2</sup>  
 P. Винт за резба с вътрешен шестстен M3x8mm (за предната плоча)  
 Q. Държач за кабелна щепсела (само в кабелната версия)  
 R. Каучукови капачки (само за версия със сокет)

## DE INHALT DER PACKUNG

A. Teltonika EVC 2 Ladegerät  
 B. NFC-Karte + Tag  
 C. Montageschiene  
 D. NFC-Markierungskleber  
 E. Installationshandbuch  
 F. Tasche mit Teilen  
 G. Kunststoff-Wanddübel 6x35mm  
 H. Senkkopf-Selbstschneiderschraube 4,8x50mm  
 I. Gummischeibe  
 J. Sicherheits-Torx-Schrauben 4x10mm  
 K. DIN912 M3x8mm Schrauben  
 L. Kabelverschraubung 13x17,5mm  
 M. Kabelverschraubung 18-25mm  
 N. Kabelverschraubung mit 5 Löchern  
 O. Aderendhülsen 10mm<sup>2</sup>  
 P. Innensechskant-Blechschraube M3x8mm (für Frontplatte)  
 Q. Kabelsteckerhalter (nur in Kabelversion)  
 R. Gummikappen (nur bei Steckdosenversion)

## RO CONȚINUTUL CUTIEI

A. Încărcător Teltonika EVC 2  
 B. Card NFC + etichetă  
 C. Suport de montare  
 D. Autocolant cu marcaj NFC  
 E. Manual de instalare  
 F. Cutie cu piese  
 G. Dibluri de plastic pentru perete 6x35 mm  
 H. Șurub autofilent cu cap pan 4,8x50 mm  
 I. Saibă din cauciuc  
 J. Șuruburi Torx de securitate 4x10 mm  
 K. Șuruburi DIN912 M3x8 mm  
 L. Presetupă de cablu 13x17,5mm  
 M. Presetupă de cablu 18-25mm  
 N. Presetupă de cablu cu 5 orificii  
 O. Papuci de tip „ferrule” 10 mm<sup>2</sup>  
 P. Șurub autofilent cu cap hexagonal M3x8mm (pentru placa frontală)  
 Q. Suport pentru ștecherul cablului (doar în versiunea cu cablu)  
 R. Capace de cauciuc (numai pentru versiunea cu priză)

## CZ OBSAH BALENÍ

A. Nabíječka Teltonika EVC 2  
 B. NFC karta + štítek  
 C. Montážní držák  
 D. NFC značka nálepka  
 E. Instalační manuál  
 F. Krabice s díly  
 G. Plastové hmoždinky 6x35mm  
 H. Samořezný šroub s pan head 4,8x50mm  
 I. Gumová podložka  
 J. Bezpečnostní Torx šrouby 4x10mm  
 K. DIN912 šrouby M3x8mm  
 L. Kabelová průchodka 13x17,5mm  
 M. Kabelová průchodka 18-25mm  
 N. Kabelová průchodka s 5 otvory  
 O. Ferrule 10mm<sup>2</sup>  
 P. Šroub se šestihranem M3x8mm (pro čelní panel)  
 Q. Držák kabelové zástrčky (pouze ve verzi s kabelem)  
 R. Gumové krytky (pouze pro zásuvkovou verzi)

## EL ΠΕΡΙΕΧΟΜΕΝΑ ΣΥΣΚΕΥΑΣΙΑΣ

A. Φορτιστής Teltonika EVC 2  
 B. Κάρτα NFC + ετικέτα  
 C. Βάση στήριξης  
 D. Αυτοκόλλητο σήμανσης NFC  
 E. Εγχειρίδιο εγκατάστασης  
 F. Κουτί με εξαρτήματα  
 G. Πλαστικά ούπα τοιχίου 6x35mm  
 H. Αυτοκολληόμενη βίδα με κεφαλή pan 4,8x50mm  
 I. Ασφαλιστική ροδέλα  
 J. Βίδες ασφαλείας Torx 4x10mm  
 K. Βίδες DIN912 M3x8mm  
 L. Ρακόρ καλωδίου 13x17,5mm  
 M. Ρακόρ καλωδίου 18-25mm  
 N. Ρακόρ καλωδίου 5 οπών  
 O. Ακροδέκτες (ferrules) 10mm<sup>2</sup>  
 P. Βίδα εξαγωνικής υποδοχής M3x8mm (για την μπροστινή πλάκα)  
 Q. Βάση φiks καλωδίου (μόνο στην έκδοση με καλώδιο)  
 R. Καπάκια από καουτσούκ (μόνο για έκδοση με υποδοχή)

## SK OBSAH BALENIA

A. Nabíječka Teltonika EVC 2  
 B. NFC karta + štítok  
 C. Montážna konzola  
 D. NFC značková nálepka  
 E. Inštaláčny manuál  
 F. Taška s dielmi  
 G. Plastové hmoždinky 6x35mm  
 H. Samořezné skrutky s panovou hlavou 4,8x50mm  
 I. Gumená podložka  
 J. Bezpečnostní Torx skrutky 4x10mm  
 K. DIN912 M3x8mm skrutky  
 L. Kabelová príruha 13x17,5mm  
 M. Kabelová príruha 18-25mm  
 N. Kabelová príruha 5-dierová  
 O. Koncovky 10mm<sup>2</sup>  
 P. Samorezná skrutka s vnútorným šesťhranom M3x8mm (na predný panel)  
 Q. Držiteľ kabelového konektora (len v káblovej verzii)  
 R. Gumové krytky (iba pri verzii so zásuvkou)

## DA KASSENS INDHOLD

A. Teltonika EVC 2-lader  
 B. NFC-kort + mærkat  
 C. Monteringsbeslag  
 D. NFC-mærke-kliestermærke  
 E. Installationsmanual  
 F. Kasse med dele  
 G. Plastikbælankre 6x35 mm  
 H. Pan-hoved selvskærende skrue 4,8x50 mm  
 I. Gummiskive  
 J. Sikkerheds-Torx-skruer 4x10 mm  
 K. DIN912 M3x8 mm skrue  
 L. Kabelforskrining 13x17,5 mm  
 M. Kabelforskrining 18-25 mm  
 N. Kabelforskrining med 5 huller  
 O. Ferruler 10 mm<sup>2</sup>  
 P. Sekskantet selvskærende skrue M3x8mm (til frontplade)  
 Q. Kabelstikholder (kun i kabelversion)  
 R. Gummikapper (kun i stikversion)

## HU DOBOZ TARTALMA

A. Teltonika EVC 2 töltő  
 B. NFC kártya + címke  
 C. Rögzítőkonzol  
 D. NFC jelölésű matrica  
 E. Telepítési útmutató  
 F. Doboz alkatrészekkel  
 G. Müanyag falipili (6x35 mm)  
 H. Pan fejű önmetsző csavar (4,8x50 mm)  
 I. Gumi alátét  
 J. Biztonsági Torx csavarok (4x10 mm)  
 K. DIN912 M3x8 mm csavarok  
 L. Kábelbevezető 13x17,5 mm  
 M. Kábelbevezető 18-25 mm  
 N. Kábelbevezető 5-lyukú (10 mm<sup>2</sup>-es vezeték-vég hüvelyek (ferrules)  
 O. 10 mm<sup>2</sup>-es vezeték-vég hüvelyek (ferrules)  
 P. Hatlapfejű önmetsző csavar M3x8mm (az előlaphoz)  
 Q. Kábelcsatlakozó tartó (csak kábelverzió esetén)  
 R. Gummikupakok (csak aljzatos változat esetén)

## SL VSEBINA ŠKATLE

A. Polnilec Teltonika EVC 2  
 B. NFC kartica + oznaka  
 C. Nosilec za montažo  
 D. Nalepka z NFC oznako  
 E. Navodila za namestitve  
 F. Škatla z deli  
 G. Plastični zidni vložki 6x35 mm  
 H. Samorezni vijak s pan glavou 4,8x50 mm  
 I. Gumijasta podložka  
 J. Varnostni Torx vijaki 4x10 mm  
 K. DIN912 M3x8 mm vijaki  
 L. Kabelska uvodnica 13x17,5 mm  
 M. Kabelska uvodnica 18-25 mm  
 N. Kabelska uvodnica s 5 luknjami  
 O. Ferule 10 mm<sup>2</sup>  
 P. Vijak s šeststrobo glavou M3x8mm (za prednjo ploščo)  
 Q. Nosilec za kabelski vtič (samo v izvedbi s kablom)  
 R. Gumijasti pokroščki (samo pri vtični različici)

## NL DOOS INHOUD

A. Teltonika EVC 2 oplader  
 B. NFC-kaart + tag  
 C. Montagebeugel  
 D. NFC-markering sticker  
 E. Installatiehandleiding  
 F. Doos met onderdelen  
 G. Plastic muurpluggen 6x35mm  
 H. Panhead zelftappende schroef 4,8x50mm  
 I. Rubberen ring  
 J. Beveiliging Torx-schroeven 4x10mm  
 K. DIN912 M3x8mm schroeven  
 L. Kabelwartel 13x17,5mm  
 M. Kabelwartel 18-25mm  
 N. Kabelwartel 5-holes  
 O. Ferrules 10mm<sup>2</sup>  
 P. Zeskantige zelftappende schroef M3x8mm (voor frontplaat)  
 Q. Kabelplughouder (alleen in kabelversie)  
 R. Rubberen doppen (alleen bij de stekkerversie)

## IT CONTENUTO DELLA CONFIZIONE

A. Caricatore Teltonika EVC 2  
 B. Carta NFC + tag  
 C. Staffa di montaggio  
 D. Adesivo con marchio NFC  
 E. Manuale di installazione  
 F. Scatola con componente  
 G. Tasselli in plastica 6x35mm  
 H. Vite autofillettante a testa piana 4,8x50mm  
 I. Rondella in gomma  
 J. Viti Torx di sicurezza 4x10mm  
 K. Viti DIN912 M3x8mm  
 L. Pressacavo 13x17,5mm  
 M. Pressacavo 18-25mm  
 N. Pressacavo a 5 fori  
 O. Capicorda 10mm<sup>2</sup>  
 P. Vite autofillettante con brugola M3x8mm (per piastra frontale)  
 Q. Supporto per spina del cavo (solo nella versione con cavo)  
 R. Cappucci in gomma (solo nella versione con presa)

## ES CONTENIDO DE LA CAJA

A. Cargador Teltonika EVC 2  
 B. Tarjeta NFC + etiqueta  
 C. Soporte de montaje  
 D. Pegatina de marca NFC  
 E. Manual de instalación  
 F. Caja con piezas  
 G. Tacos de pared de plástico 6x35 mm  
 H. Tornillo autorroscante de cabeza pan 4,8x50 mm  
 I. Arandela de goma  
 J. Tornillos Torx de seguridad 4x10 mm  
 K. Tornillos DIN912 M3x8 mm  
 L. Prensaestopas de cable 13x17,5mm  
 M. Prensaestopas de cable 18-25 mm  
 N. Prensaestopas de cable con 5 orificios  
 O. Terminales (ferrules) 10 mm<sup>2</sup>  
 P. Tornillo autorroscante con hexágono interior M3x8mm (para placa frontal)  
 Q. Soporte de enchufe de cable (solo en la versión con cable)  
 R. Tapas de goma (solo en la versión con enchufe)

## EE KARBI SISU

A. Teltonika EVC 2 laadija  
 B. NFC kaart + silt  
 C. Kinnituskamber  
 D. NFC märgistusega kleebis  
 E. Paigaldusjuhend  
 F. Osade kott / karp  
 G. Plastikust seinatüübid 6x35 mm  
 H. Ümarpeaga isekeermetav kruvi 4,8x50 mm  
 I. Kummist seib  
 J. Turvalised Torx-kruvid 4x10 mm  
 K. DIN912 M3x8 mm kruvid  
 L. Kaablihind 13x17,5 mm  
 M. Kaablihind 18-25 mm  
 N. Viie avaga kaablihind  
 O. Ferruulid 10 mm<sup>2</sup>  
 P. Kuuskantkeermega kruvi M3x8mm (esiplaadi jaoks)  
 Q. Kaablipistikuhoidik (ainult kaabliversioonis)  
 R. Kummist korgid (ainult pistikupesa versioonil)

## LV KASTES SATURS

A. Teltonika EVC 2 lādētājs  
 B. NFC karte + atzīme  
 C. Stiprinājuma kronšteins  
 D. NFC marķējuma uzlīme  
 E. Uzstādīšanas rokasgrāmata  
 F. Kaste ar detaļām  
 G. Plastmasas sienas dibelļi 6x35 mm  
 H. Pašvītņskrūve ar pusapaļu galvu 4,8x50 mm  
 I. Gumijas paplāksne  
 J. Drošības Torx skrūves 4x10 mm  
 K. DIN912 M3x8 mm skrūves  
 L. Kabeļa ievads 13x17,5 mm  
 M. Kabeļa ievads 18-25 mm  
 N. Kabeļa ievads ar 5 caurumiem  
 O. Aizsargzuvavas 10 mm<sup>2</sup>  
 P. Sešstūra pusarbošā skrūve M3x8mm (priekš priekšējās plāksnes)  
 Q. Kabeļa spraudņa turētājs (tikai kabeļa versijā)  
 R. Gumijas vāciņi (tikai rozetes versijā)

## SV LÅDANS INNEHÅLL

A. Teltonika EVC 2-laddare  
 B. NFC-kort + tagg  
 C. Monteringsfäste  
 D. NFC-märkning klistermärke  
 E. Installationsmanual  
 F. Låda med delar  
 G. Plastpluggar för vägg 6x35 mm  
 H. Pan-huvud självskruvande skruv 4,8x50 mm  
 I. Gummibricka  
 J. Säkerhets-Torx-skrivar 4x10 mm  
 K. DIN912 M3x8 mm skruvar  
 L. Kabelgenomföring 13x17,5 mm  
 M. Kabelgenomföring 18-25 mm  
 N. Kabelgenomföring med 5 hål  
 O. Hylsor (ferrules) 10 mm<sup>2</sup>  
 P. Sexkantsgängad skruv M3x8mm (för frontplåt)  
 Q. Kabelkontaktshållare (endast i kabelversionen)  
 R. Gummihåttor (endast i uttagsversionen)

**HE תכולת הקופסה**

- A. מטען Teltonika EVC 2  
 B. כרטיס NFC + תג  
 C. תושבת התקנה  
 D. מדבקת סימון NFC  
 E. מדריך התקנה  
 F. קופסה עם חלקים  
 G. דיבילי פלסטיוק לקויר 6×35 מ"מ  
 H. בורג ראש פאן עם הברגה עצמית 4.8×50 מ"מ  
 J. דיסקיות גומי  
 K. ברגי טורקס אבטחה 4×10 מ"מ  
 L. דיסקיות גומי  
 M. מכניס כבל 18-25 מ"מ  
 N. מכניס כבל עם 5 מ"מ  
 O. שריון כבל 10 מ"מ  
 P. מחרוץ תקע עם שקע אלן 13×17.5 מ"מ (עבור הלוח הקדמי)  
 Q. מחרוץ תקע הכבל  
 R. ריבוי גומי

**UK ВМІСТ КОРОБКИ**

- A. Зарядний пристрій  
 Teltonika EVC 2  
 B. NFC-картка + мітка  
 C. Кронштейн для монтажу  
 D. Наліпка з NFC-по-значкою  
 E. Інструкція з встановлення  
 F. Коробка з деталями  
 G. Пластикові дюбелі 6×35 мм  
 H. Самонарізний гвинт з напівкруглою головою 4,8×50 мм  
 I. Гумова шайба  
 J. Захисні Torx-гвинти 4×10 мм  
 K. Гвинти DIN912 M3×8 мм  
 L. Кабельний ущільнювач 13×17,5 мм  
 M. Кабельний ущільнювач 18–25 мм  
 N. Кабельний ущільнювач на 5 отворів  
 O. Наконечники (ferrules) 10 мм<sup>2</sup>  
 P. Гвинт з внутрішнім шестигранником M3×8mm (для передньої панелі)  
 Q. Тримач штекера кабелю (лише у версії з кабелем)  
 R. Гумові ковпачки (тільки для версії з розеткою)

**AR محتويات العلبة**

- A. شاحن Teltonika EVC 2  
 B. بطاقة NFC + العلامة  
 C. حامل التثبيت  
 D. ملصق علامة NFC  
 E. دليل التثبيت  
 F. علبة تحتوي على أجزاء  
 G. مسامير بلاستيكية للحفاظ مم 6×35  
 H. لولبي ذاتي اللولبية برأس  
 J. مسامير Torx أمان 10×4 مم  
 K. مسامير M3×8 DIN912 مم  
 L. مانع تسرب الكابل 13×17.5 مم  
 M. مانع تسرب الكابل 18–25 مم  
 N. مانع تسرب الكابل بخمسة تقوب  
 O. وصلات (Ferrules) مقياس 10 مم<sup>2</sup>  
 P. لولبي ذاتي يفتحة سداسية  
 Q. حامل قابس الكابل (للوحة الأمامية)  
 R. أعطية مطاطية (فقط في إصدار المقبس)

**LT DĖŽUTĖS TURINYS**

- A. Teltonika EVC 2 įkroviklis  
 B. NFC kortelė + žymeklis  
 C. Tvirtinimo laikiklis  
 D. NFC žymėjimo lipdukas  
 E. Montavimo vadovas  
 F. Dėžė su dalimis  
 G. Plastikiniai sieniniai kaiščiai 6×35 mm  
 H. Sraigtas su pusapvale galvute, savisriegis, 4,8×50 mm  
 I. Guminė tarpinė  
 J. Apsauginiai Torx varžtai 4×10 mm  
 K. DIN912 M3×8 mm varžtai  
 L. Kabelio įvadas 13×17,5 mm  
 M. Kabelio įvadas 18–25 mm  
 N. Kabelio įvadas su 5 angomis  
 O. Feralės 10 mm<sup>2</sup>  
 P. Šešiabriaunis sriegimo varžtas M3×8mm (priekinei plokštei)  
 Q. Kabelio kištuko laikiklis (tik kabelio versijoje)  
 R. Guminiai dangteliai (tik rozetinei versijai)

**TR KUTU İÇERİĞİ**

- A. Teltonika EVC 2 şarj cihazı  
 B. NFC kart + etiket  
 C. Montaj braketli  
 D. NFC işareti etiketi  
 E. Kurulum kılavuzu  
 F. Parçaların bulunduğu kutu  
 G. Plastik duvar dübelleri 6×35 mm  
 H. Pan başlı kendinden diş açan vida 4,8×50 mm  
 I. Kauçuk rondela  
 J. Güvenlik Torx vidaları 4×10 mm  
 K. DIN912 M3×8 mm vidalar  
 L. Kablo rakoru 13×17,5 mm  
 M. Kablo rakoru 18–25 mm  
 N. 5 delikli kablo rakoru  
 O. 10 mm<sup>2</sup> (ferrule) kılıfır  
 P. Alyan başlı vida M3×8mm (ön panel için)  
 Q. Kablo fişi tutucu (yalnızca kablolu versiyonda)  
 R. Kauçuk kapaklar (yalnızca prizli versiyon için)



## 2. GENERAL SPECIFICATIONS

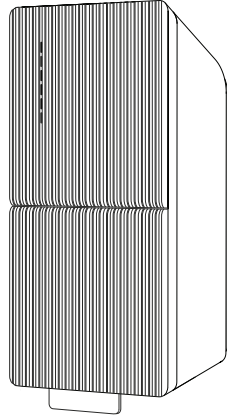

**A. Untethered**  
Type 2 socket

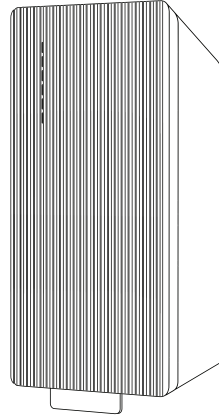

**B. Tethered**  
Type 2 cable

<b>C. Dimensions without cable</b>	401 mm x 190mm x 125mm
<b>D. Weight without cable</b>	4.6 kg
<b>E. Operating temperature</b>	-30°C - +50°C
<b>F. Storage temperature</b>	-40°C - +60°C
<b>G. IP rating</b>	IP 56
<b>H. IK rating</b>	IK 10
<b>I. Compliance marks</b>	CE; UKCA; RCM
<b>J. Standartisation</b>	2014/35/EU, 2014/53/EU IEC 61851-1, IEC 61851-21-2, IEC 62955

### FR SPÉCIFICATIONS GÉNÉRALES

- A. Prise Type 2 sans câble
- B. Câble Type 2 attaché
- C. Dimensions sans câble
- D. Poids sans câble
- E. Température de fonctionnement
- F. Température de stockage
- G. Indice de protection (IP)
- H. Indice de résistance aux chocs (IK)
- I. Certifications de conformité
- J. Normalisation

### FI YLEISET TEKNISET TIEDOT

- A. Kontakt Тип 2 (без кабел)
- B. Kiinteä Type 2 -kaapeli
- C. Ulkomitat ilman kaapelia
- D. Paino ilman kaapelia
- E. Käyttölämpötila
- F. Säilytyslämpötila
- G. IP-luokitus
- H. IK-luokitus
- I. Vaatimustenmukaisuusmerkkit
- J. Standardointi

### PT ESPECIFICAÇÕES GERAIS

- A. Tomada Tipo 2 sem fio
- B. Cabo Tipo 2 com fio
- C. Dimensões sem cabo
- D. Peso sem tabela
- E. Temperatura de operação
- F. Temperatura de armazenamento
- G. Classificação IP
- H. Classificação IK
- I. Marcas de conformidade
- J. Normalização

### HE מפרט כללי

- A. שקע 2 Type 2 ללא מחובר
- B. כבל 2 Type 2 מחובר
- C. מודים ללא כבל
- D. משקל ללא שולחן
- E. טמפרטורת עבודה
- F. טמפרטורת אחסון
- G. דירוג IP
- H. דירוג IK
- I. סמני התאמה
- J. תקינה

### BG ОБЩИ СПЕЦИФИКАЦИИ

- A. Контакт Тип 2 (без кабел)
- B. Вграден кабел Тип 2
- C. Размери без кабела
- D. Тегло без кабела
- E. Работна температура
- F. Температура на съхранение
- G. Степен на защита IP
- H. Степен на удароустойчивост IK
- I. Маркировка за съответствие
- J. Стандартизация

### DE ALLGEMEINE TECHNISCHE DATEN

- A. Unbefestigte Type 2 Steckdose
- B. Befestigtes Type 2 Kabel
- C. Abmessungen ohne Kabel
- D. Gewicht ohne Kabel
- E. Betriebstemperatur
- F. Lagertemperatur
- G. IP-Schutzart
- H. IK-Schutzart
- I. Konformitätskennzeichen
- J. Standardisierung

### RO SPECIFICAȚII GENERALE

- A. Priză Type 2 nemontată
- B. Cablu Type 2 cu prindere
- C. Dimensiuni fără cablu
- D. Greutate fără masă
- E. Temperatură de operare
- F. Temperatură de depozitare
- G. Clasificare IP
- H. Clasificare IK
- I. Marcaje de conformitate
- J. Standardizare

### UK ЗАГАЛЬНІ СПЕЦИФІКАЦІЇ

- A. Розетка Type 2 без кабелю
- B. Кабель Type 2 з'єднаний
- C. Розміри без кабелю
- D. Вага без столу
- E. Температура експлуатації
- F. Температура зберігання
- G. Рейтинг IP
- H. Рейтинг IK
- I. Маркування відповідності
- J. Стандартизація

### CZ OBECNÉ SPECIFIKACE

- A. Zásuvka Type 2 bez kabelu
- B. Kabel Type 2 napevno připojený
- C. Rozměry bez kabelu
- D. Hmotnost bez kabelu
- E. Provozní teplota
- F. Teplota pro skladování
- G. Stupeň krytí IP
- H. Stupeň mechanické odolnosti IK
- I. Značky shody
- J. Standardizace

### EL ΓΕΝΙΚΕΣ ΤΕΧΝΙΚΕΣ ΠΡΟΔΙΑΓΡΑΦΕΣ

- A. Ασύρματη υποδοχή Type 2
- B. Καλώδιο Type 2 με σύνδεση
- C. Διαστάσεις χωρίς καλώδιο
- D. Βάρος χωρίς καλώδιο
- E. Θερμοκρασία λειτουργίας
- F. Θερμοκρασία αποθήκευσης
- G. Βαθμός προστασίας IP
- H. Βαθμός προστασίας IK
- I. Σήματα συμμόρφωσης
- J. Τυποποίηση

### SK VŠEOBECNÉ ŠPECIFIKÁCIE

- A. Nepodporovaný konektor typu 2
- B. Kábel typu 2 s pripojením
- C. Rozmery bez kábla
- D. Hmotnosť bez stola
- E. Prevádzková teplota
- F. Teplota skladovania
- G. IP hodnotenie
- H. IK hodnotenie
- I. Značky zhody
- J. Standardizácia

### AR المواصفات العامة

- A. مقبس من النوع 2 غير مربوط
- B. كابل من النوع 2 مربوط
- C. الأبعاد بدون كابل
- D. الوزن بدون طاولة
- E. درجة حرارة التشغيل
- F. درجة حرارة التخزين
- G. تصنيف IP
- H. تصنيف IK
- I. علامات الامتثال
- J. المعايير

### DA GENERELLE SPECIFIKATIONER

- A. Type 2-stikkontakt uden fast kabel
- B. Type 2-kabel fast monteret
- C. Dimensioner uden kabel
- D. Vægt uden kabel
- E. Driftstemperatur
- F. Opbevaringstemperatur
- G. IP-klassificering
- H. IK-klassificering
- I. Overensstemmelsesmærkninger
- J. Standardisering

### HU ÁLTALÁNOS MŰSZAKI ADATOK

- A. Kábelnél nem csatlakoztatott Type 2 aljzat
- B. Kábelnél csatlakoztatott Type 2 kábel
- C. Méreték kábel nélkül
- D. Súly kábel nélkül
- E. Működési hőmérséklet
- F. Tárolási hőmérséklet
- G. IP védettség
- H. IK védettség
- I. Megfelelőségi jelölések
- J. Szabványosság

### SL SPLITNE SPECIFIKACIJE

- A. Nepovezan tip 2 vtičnik
- B. Povezan tip 2 kabel
- C. Dimenzije brez kabla
- D. Teža brez mize
- E. Delovna temperatura
- F. Temperatura shranjevanja
- G. IP oznaka
- H. IK oznaka
- I. Oznake skladnosti
- J. Standardizacija

### LT BENDROSIS SPECIFIKACIJOS

- A. Neprijungtas Type 2 lizdas
- B. Prijungtas Type 2 kabelis
- C. Išmatavimai be kabelio
- D. Svoris be stalo
- E. Darbinė temperatūra
- F. Laikymo temperatūra
- G. IP klasifikacija
- H. IK klasifikacija
- I. Atitikties ženklai
- J. Standartizacija

### NL ALGEMENE SPECIFICATIES

- A. Type 2 stopcontact zonder vaste kabel
- B. Type 2 kabel vast gemonteerd
- C. Afmetingen zonder kabel
- D. Gewicht zonder kabel
- E. Bedrijfstemperatuur
- F. Opslagtemperatuur
- G. IP-classificatie
- H. IK-classificatie
- I. Conformiteitsmarkeringen
- J. Standaardisatie

### IT SPECIFICHE GENERALI

- A. Presa Type 2 senza cavo
- B. Cavo Type 2 con cavo
- C. Dimensioni senza cavo
- D. Peso senza cavo
- E. Temperatura di funzionamento
- F. Temperatura di conservazione
- G. Classe di protezione IP
- H. Classe di protezione IK
- I. Marchi di conformità
- J. Standardizzazione

### ES ESPECIFICACIONES GENERALES

- A. Enchufe Tipo 2 sin cable
- B. Cable Tipo 2 con cable
- C. Dimensiones sin cable
- D. Peso sin mesa
- E. Temperatura de operación
- F. Temperatura de almacenamiento
- G. Clasificación IP
- H. Clasificación IK
- I. Marcas de conformidad
- J. Normalización

### TR GENEL ÖZELLİKLER

- A. Bağlantısız Type 2 priz
- B. Bağlantılı Type 2 kablo
- C. Kablolu boyutlar
- D. Masa olmadan ağırlık
- E. Çalışma sıcaklığı
- F. Depolama sıcaklığı
- G. IP derecesi
- H. IK derecesi
- I. Uygunluk işaretleri
- J. Standardizasyon

### EE ÜLDINE TEHNILISED ANDMED

- A. Kaabliühenduseta Type 2 pesa
- B. Kaabliga ühendatud Type 2 kaabel
- C. Mõõdud ilma kaablit
- D. Kaal ilma kaablit
- E. Töötlemistemperatuur
- F. Säilitustemperatuur
- G. IP kaitseklass
- H. IK kaitseklass
- I. Vastavuse märgid
- J. Standardimine

### LV ĢENERĀLĀS SPECIFIKĀCIJAS

- A. Bezvadu Type 2 līgзда
- B. Piestiprināts Type 2 kabelis
- C. Izmēri bez kabeļa
- D. Svārs bez galda
- E. Darbības temperatūra
- F. Uzglabāšanas temperatūra
- G. IP aizsardzības klase
- H. IK aizsardzības klase
- I. Atbilstības marķējumi
- J. Standartizācija

### SV ALLMÄNNA SPECIFIKATIONER

- A. Typ 2-uttag (utan kabel)
- B. Typ 2-kabel (fast kabel)
- C. Mått utan kabel
- D. Vikt utan kabel
- E. Driftstemperatur
- F. Förvaringstemperatur
- G. IP-klassning
- H. IK-klassning
- I. Överensstämmelsemärkningar
- J. Standardisering

## 3. ELECTRICAL SPECIFICATIONS

### A. AC input specifications

	7,4 kW	11 kW	22 kW
<b>B.</b> Input AC power connection	1 phase	1 or 3 phases	1 or 3 phases
<b>C.</b> Input voltage	(L-N) 230 ± 10% VAC	<b>3 phase:</b> (L-L) 400 ± 10% VAC (L-N) 230 ± 10% VAC <b>1 phase:</b> (L-N) 230 ± 10% VAC	
<b>D.</b> Rated frequency	50 / 60 Hz		
<b>E.</b> Standby power consumption	3 W		
<b>F.</b> Earth (ground) fault protection	6 mA DC		
<b>G.</b> Overvoltage category	OVC III		
<b>H.</b> Protection against electric shock	Class I		

### I. AC output specifications

	7,4 kW	11 kW	22 kW
<b>J.</b> AC output voltage range	(L-N) 230 ± 10% VAC	<b>3 phase:</b> (L-L) 400 ± 10% VAC (L-N) 230 ± 10% VAC <b>1 phase:</b> (L-N) 230 ± 10% VAC	
<b>K.</b> Connection standard	Type 2 cable Type 2 socket		

### L. Power cable

<b>M.</b> Cable diameter	Max 25mm
<b>N.</b> Wire cross section	6-10mm <sup>2</sup>
<b>O.</b> Cable type	H05V2V2 or better

## FR SPÉCIFICATIONS ÉLECTRIQUES

- A. Spécifications de l'entrée CA
- B. Connexion d'alimentation CA
- C. Tension d'entrée
- D. Fréquence nominale
- E. Consommation en veille
- F. Protection contre les défauts de terre
- G. Catégorie de surtension
- H. Protection contre les chocs électriques
- I. Spécifications de la sortie CA
- J. Plage de tension de sortie CA
- K. Norme de connexion
- L. Câble d'alimentation
- M. Diamètre du câble
- N. Section du conducteur
- O. Type de câble

## FI SÄHKÖTEKNISET SPESIFIKAA TIOT

- A. AC-sisäänmenon tekniset tiedot
- B. AC-virran syöttöliitännät
- C. Syöttöjännite
- D. Nimellisfrekvenssi
- E. Lepotilan virrankulutus
- F. Maavika-suojaus
- G. Ylijännitesuojajuojuokka
- H. Sähkökosketuksen suojaus
- I. AC-lähtöspesifikaatiot
- J. AC-lähtöjännitealue
- K. Liitäntästandardi
- L. Virtajohto
- M. Kaapelin halkaisija
- N. Johdinpoikkileikkaus
- O. Kaapelin tyyppi

## PT ESPECIFICAÇÕES ELÉTRICAS

- A. Especificações de entrada AC
- B. Conexão de energia AC de entrada
- C. Tensão de entrada
- D. Frequência nominal
- E. Consumo de energia em modo de espera
- F. Proteção contra falhas de aterramento
- G. Categoria de sobretensão
- H. Proteção contra choques elétricos
- I. Especificações de saída AC
- J. Faixa de tensão de saída AC
- K. Padrão de conexão
- L. Cabo de alimentação
- M. Diâmetro do cabo
- N. Seção transversal do fio
- O. Tipo de cabo

## HE מפרט חשמלי

- A. מפרטי כניסה AC
- B. חיבור כוח AC כניסה
- C. מתח כניסה
- D. תדר מדור
- E. צריכת חשמל במצב המתנה
- F. הגנה מפני תקלות קרקע (אדמה)
- G. קטגוריית מתח יתר
- H. הגנה מפני שוק חשמלי
- I. מפרטי יציאת AC
- J. טווח מתח יציאת AC
- K. תקן חיבור
- L. כבל כוח
- M. קוטר הכבל
- N. חתך חוט
- O. סוג כבל

## BG ЕЛЕКТРИЧЕСКИ СПЕЦИФИКАЦИИ

- A. Спецификации на AC входа
- B. Свързване към AC захранване
- C. Входно напрежение
- D. Номинална честота
- E. Консумация в режим на готовност
- F. Защита от утечка към земя
- G. Категория на пренапрежение
- H. Защита срещу токов удар
- I. Спецификации на AC изхода
- J. Диапазон на изходното напрежение AC
- K. Стандарт на свързване
- L. Захранващ кабел
- M. Диаметър на кабела
- N. Сечение на проводниците
- O. Тип кабел

## DE ELEKTRISCHE TECHNISCHE DATEN

- A. AC-Eingangsspezifikationen
- B. Eingangs-AC-Stromanschluss
- C. Eingangs-Spannung
- D. Nennfrequenz
- E. Standby-Stromverbrauch
- F. Erdungsfehlerchutz
- G. Überspannungskategorie
- H. Schutz gegen elektrischen Schlag
- I. AC-Ausgangsspezifikationen
- J. AC-Ausgangsspannungsbereich
- K. Verbindungsstandard
- L. Netzkabel
- M. Kabeldurchmesser
- N. Drahtquerschnitt
- O. Kabeltyp

## RO SPECIFICAȚII ELECTRICE

- A. Specificații de intrare AC
- B. Conexiune de putere AC de intrare
- C. Tensiune de intrare
- D. Frecvență nominală
- E. Consumul de energie în modul de așteptare
- F. Protecție împotriva defectelor de pământ (impământare)
- G. Categoria de supratensiune
- H. Protecție împotriva șocului electric
- I. Specificații de ieșire AC
- J. Interval de tensiune la ieșirea AC
- K. Standard de conexiune
- L. Cablu de alimentare
- M. Diametrul cablului
- N. Secțiunea transversală a firului
- O. Tipul cablului

## UK ЕЛЕКТРИЧНИ СПЕЦИФИКАЦІЇ

- A. Специфікації вхідного змінного струму (AC)
- B. З'єднання вхідної потужності змінного струму
- C. Вхідна напруга
- D. Номінальна частота
- E. Споживання енергії в режимі очікування
- F. Захист від замикання на землю
- G. Категорія перенапруги
- H. Захист від електричного шоку
- I. Специфікації виходу змінного струму
- J. Діапазон вихідної напруги змінного струму
- K. Стандарт з'єднання
- L. Поживний кабель
- M. Діаметр кабелю
- N. Переріз проводу
- O. Тип кабелю

## CZ ELEKTRICKÉ SPECIFIKACE

- A. Specifikace vstupu střídavého proudu (AC)
- B. Připojení napájení AC
- C. Vstupní napětí
- D. Jmenovitá frekvence
- E. Spotřeba v pohotovostním režimu
- F. Ochrana proti poruše uzemnění
- G. Kategorie přepětí
- H. Ochrana proti úrazu elektrickým proudem
- I. Specifikace výstupu AC
- J. Rozsah výstupního napětí AC
- K. Standard připojení
- L. Napájecí kabel
- M. Průměr kabelu
- N. Průřez vodičů
- O. Typ kabelu

## EL ΗΛΕΚΤΡΙΚΕΣ ΤΕΧΝΙΚΕΣ ΠΡΟΔΙΑΓΡΑΦΕΣ

- A. Προδιαγραφές εισόδου AC
- B. Συνδεση ισχύος εισόδου AC
- C. Εισόδος τάσης
- D. Ονομαστική συχνότητα
- E. Κατανάλωση ισχύος σε κατάσταση αναμονής
- F. Προστασία από βλάβες γείωσης
- G. Κατηγορία υπέρτασης
- H. Προστασία από ηλεκτροπληξία
- I. Προδιαγραφές εξόδου AC
- J. Εύρος τάσης εξόδου AC
- K. Πρότυπο σύνδεσης
- L. Καλώδιο ισχύος
- M. Διάμετρος καλωδίου
- N. Διατομή αγώγου
- O. Τύπος καλωδίου

## SK ELEKTRICKÉ ŠPECIFIKÁCIE

- A. Špecifikácie vstupného AC napätia
- B. Pripojenie vstupného AC napájania
- C. Vstupné napätie
- D. Menovitá frekvencia
- E. Spotreba energie v pohotovostnom režime
- F. Ochrana proti zemným poruchám
- G. Kategória preťaženia
- H. Ochrana proti elektrickému šoku
- I. Špecifikácie výstupného AC napätia
- J. Rozsah výstupného AC napätia
- K. Štandard pripojenia
- L. Napájací kábel
- M. Priemer kábla
- N. Prierez vodiča
- O. Typ kábla

## AR الموصفات الكهربائية

- A. اتصال طاقة إدخال التيار المتردد
- B. جهد الإدخال
- C. التردد المقرر
- D. استهلاك الطاقة في وضع
- E. الاستعداد
- F. حماية من خطأ الأرض (الأرضي)
- G. فئة الجهد الزائد
- H. الحماية ضد الصدمات الكهربائية
- I. مواصفات إخراج التيار المتردد
- J. نطاق جهد إخراج التيار المتردد
- K. معيار الاتصال
- L. كابل الطاقة
- M. قطر الكابل
- N. مقطع السلك
- O. نوع الكابل

## DA ELEKTRISKE SPECIFIKATIONER

- A. AC-indgangsspecifikationer
- B. Tilslutning til AC-strømforsyning
- C. Indgangsspænding
- D. Nominel frekvens
- E. Strømforgbrug i standby
- F. Beskyttelse mod jordfejl
- G. Overspændingskategori
- H. Beskyttelse mod elektrisk stød
- I. AC-udgangsspecifikationer
- J. AC-udgangsspændingsområde
- K. Tilslutningsstandard
- L. Strømkabel
- M. Kabeldiameter
- N. Tværsnit af ledere
- O. Kabeltype

## HU ELEKTRONIKAI MŰSZAKI ADATOK

- A. AC bemeneti specifikációk
- B. AC tápellátás csatlakozása
- C. Bemeneti feszültség
- D. Névfleges frekvencia
- E. Készenléti áramfogyasztás
- F. Földelési (zárlat) védelem
- G. Túlfeszültségi kategória
- H. Védelem az áramütés ellen
- I. AC kimeneti specifikációk
- J. AC kimeneti feszültség tartomány
- K. Csatlakozási szabvány
- L. Tápkábel
- M. Kábel átmérő
- N. Kábel keresztmetszet
- O. Kábel típus

## SL ELEKTRIČNE SPECIFIKACIJE

- A. Specifikacije vhodne AC napetosti
- B. Vhodna AC napajalna povezava
- C. Vhodna napetost
- D. Nazivna frekvenca
- E. Poraba v pripravljenosti
- F. Zaščita proti napakami ozemlitve (zemlja)
- G. Kategorija prenapetosti
- H. Zaščita proti električnemu udaru
- I. Specifikacije AC izhoda
- J. Obseg izhodne napetosti AC
- K. Standard povezave
- L. Napajalni kabel
- M. Premer kabla
- N. Presek žice
- O. Vrsta kabla

## LT ELEKTRINĖS SPECIFIKACIJOS

- A. AC įėjimo specifikacijos
- B. AC įėjimo energijos jungtis
- C. Įėjimo įtampa
- D. Nominali dažnių juosta
- E. Budėjimo galios suvartojimas
- F. Žemės (grindų) klaidos apsauga
- G. Perdidinimo kategorija
- H. Apsauga nuo elektros smūgio
- I. AC išėjimo specifikacijos
- J. AC išėjimo įtampos diapazonas
- K. Jungimo standartas
- L. Galios kabelis
- M. Kabelio skersmuo
- N. Vielos skerspjūvis
- O. Kabelio tipas

## NL ELEKTRISCHE SPECIFICATIES

- A. AC-invoerspecificaties
- B. AC-voedingsaansluiting
- C. Ingangsspanning
- D. Nominale frequentie
- E. Stroomverbruik in stand-by
- F. Aardlekbeveiliging
- G. Overspanningscategorie
- H. Bescherming tegen elektrische schokken
- I. AC-uitvoerspecificaties
- J. AC-uitgangsspanningsbereik
- K. Aansluitingsnorm
- L. Voedingskabel
- M. Kabeldiameter
- N. Draaddoorsnede
- O. Kabeltype

## IT SPECIFICHE ELETTRICHE

- A. Specifiche di ingresso AC
- B. Connessione di alimentazione AC in ingresso
- C. Tensione di ingresso
- D. Frequenza nominale
- E. Consumo di energia in standby
- F. Protezione contro i guasti a terra (messa a terra)
- G. Categoria di sovratensione
- H. Protezione contro le scosse elettriche
- I. Specifiche di uscita AC
- J. Intervallo di tensione di uscita AC
- K. Standard di connessione
- L. Cavo di alimentazione
- M. Diametro del cavo
- N. Sezione trasversale del filo
- O. Tipo di cavo

## ES ESPECIFICACIONES ELÉCTRICAS

- A. Especificaciones de entrada AC
- B. Conexión de entrada de energía AC
- C. Voltaje de entrada
- D. Frecuencia nominal
- E. Consumo de energía en espera
- F. Protección contra fallos a tierra (masa)
- G. Categoría de sobretensión
- H. Protección contra descargas eléctricas
- I. Especificaciones de salida AC
- J. Rango de voltaje de salida AC
- K. Estándar de conexión
- L. Cable de alimentación
- M. Diámetro del cable
- N. Sección transversal del cable
- O. Tipo de cable

## TR ELEKTRİKSEL ÖZELLİKLER

- A. AC giriş özellikleri
- B. AC güç bağlantısı
- C. Giriş voltajı
- D. Nominal frekans
- E. Bekleme gücü tüketimi
- F. Toprak (yer) arıza koruması
- G. Aşırı voltaj kategorisi
- H. Elektrik çarpmasına karşı koruma
- I. AC çıkış özellikleri
- J. AC çıkış voltaj aralığı
- K. Bağlantı standardı
- L. Güç kablosu
- M. Kablo çapı
- N. Tel kesit alanı
- O. Kablo tipi

## EE ELEKTRILISED TEHNILISED ANDMED

- A. AC sisendi spetsifikatsioonid
- B. AC toiteühenduse sisend
- C. Sisendpinge
- D. Nimifrekvents
- E. Ooteolekuga energiatarve
- F. Maandusviga kaitse
- G. Ülepinge kateooria
- H. Kaitse elektrilöögi eest
- I. AC väljundi spetsifikatsioonid
- J. AC väljundi pingetugevuse vahemik
- K. Ühendusstandard
- L. Toitekaabel
- M. Kaabli läbimõõt
- N. Juhtme ristlõige
- O. Kaabli tüüp

## LV ELEKTRISKĀS SPECIFIKĀCIJAS

- A. Mainstrāvas ieejas specifikācijas
- B. Mainstrāvas enerģijas ieejas savienojums
- C. Ieejas spriegums
- D. Nosacītāis frekvence
- E. Gaidstāves enerģijas patēriņš
- F. Zemes (dzīvotspējas) aizsardzība
- G. Pārsprieguma kategorija
- H. Aizsardzība pret elektrošoku
- I. Mainstrāvas ieejas specifikācijas
- J. Mainstrāvas ieejas sprieguma diapazons
- K. Savienojuma standarts
- L. Enerģijas kabelis
- M. Kabeļa diametrs
- N. Vadu šķērsgruzums
- O. Kabeļa tips

## SV ELEKTRISKA SPECIFIKATIONER

- A. Specifikationer för AC-ingång
- B. Anslutning för AC-ingång
- C. Inspänning
- D. Nominell frekvens
- E. Strömförbrukning i standby
- F. Jordfelskydd
- G. Överspanningskategori
- H. Skydd mot elektrisk stöt
- I. Specifikationer för AC-utgång
- J. Spänningsområde för AC-utgång
- K. Anslutningsstandard
- L. Strömkabel
- M. Kabeldiameter
- N. Ledararea
- O. Kabeltyp

# 4. EV CHARGER MAIN ELEMENTS

## Front view

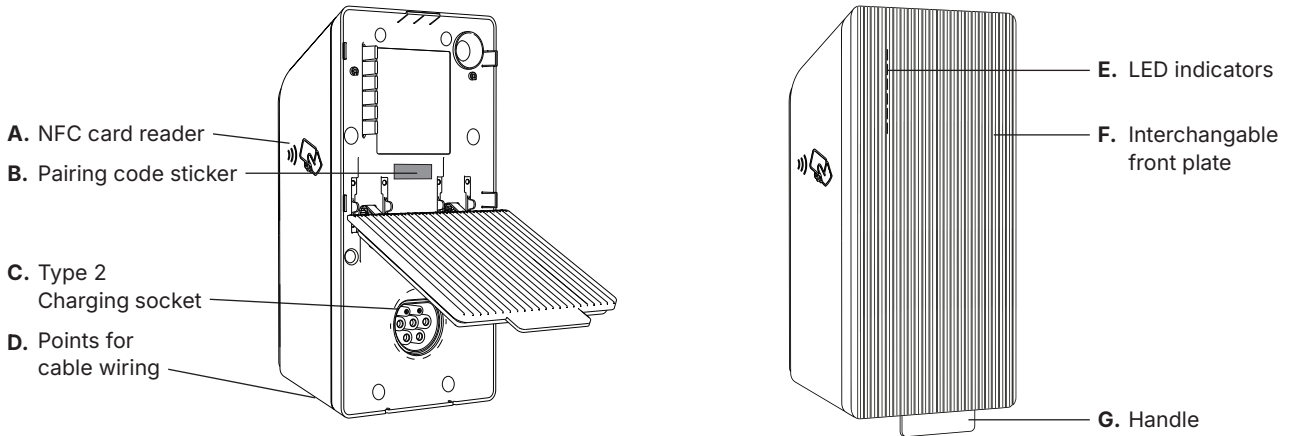

## Back view

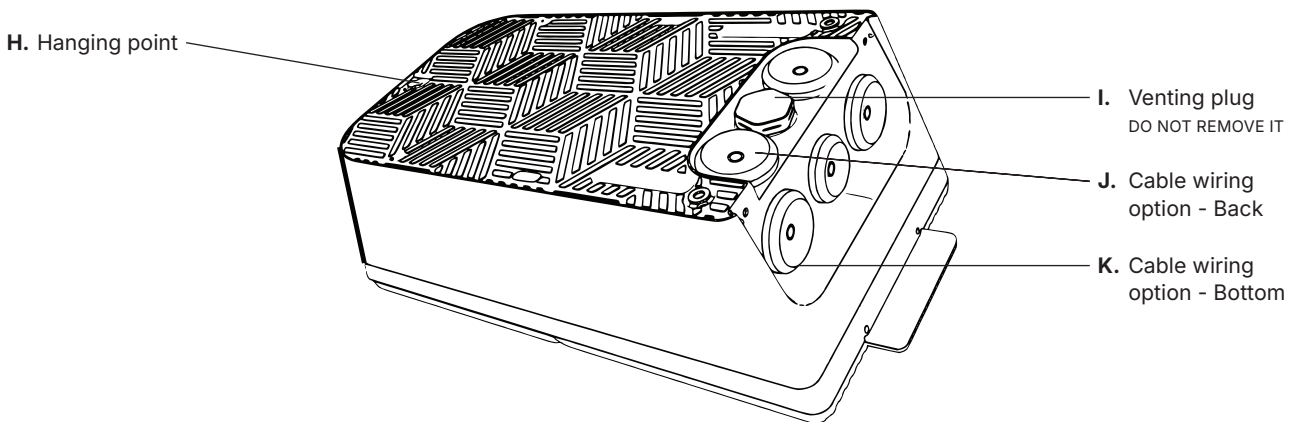

**FR ÉLÉMENTS PRINCIPAUX DE LA BORNE DE RECHARGE**

- A. Lecteur de carte NFC
- B. Autocollant avec code d'appariage
- C. Prise de charge Type 2
- D. Points de passage pour le câblage
- E. Indicateurs LED
- F. Plaque frontale interchangeable
- G. Poignée
- H. Point de suspension
- I. Bouchon de ventilation (ne pas retirer)
- J. Option de passage de câble - Arrière
- K. Option de passage de câble - Bas

**FI SÄHKÖAUTO-LAADIMISASEMAN PÄÄELEMENTIT**

- A. NFC-kortintukija
- B. Parikooditarra
- C. Type 2 -latauspistorasia
- D. Kaapelin kytkentäpisteet
- E. LED-indikaattorit
- F. Vaihdettava etulevy
- G. Kahva
- H. Ripustuspaikka
- I. Ilmastointipistoke (älä poista sitä)
- J. Kaapelin kytkentävaihtoehto - Takaa
- K. Kaapelin kytkentävaihtoehto - Alta

**PT ELEMENTOS PRINCIPAIS DO CARREGADOR DE VEÍCULO ELÉTRICO**

- A. Leitor de cartão NFC
- B. Autocolante com código de emparelhamento
- C. Tomada de carregamento Tipo 2
- D. Pontos para fixação do cabo
- E. Indicadores LED
- F. Placa frontal intercambiável
- G. Alça
- H. Ponto de suspensão
- I. Plugue de ventilação (não remova)
- J. Opção de fixação do cabo - Traseira
- K. Opção de fixação do cabo - Inferior

**HE המרכיבים העיקריים של מטען רכב חשמלי**

- A. קורא כרטיס NFC
- B. מדבקת קוד התאמה
- C. שקע טעינה Type 2
- D. נקודות לחיטוי כבל
- E. אינדיקטורים LED
- F. לוח קודמי ניתן להחלפה
- G. ידית
- H. נקודת תלייה
- I. פית אוורור (אד תסיר אותו)
- J. אפשרות חיטוי כבל - אחורית
- K. אפשרות חיטוי כבל - תחתונה

**BG ОСНОВНИ ЕЛЕМЕНТИ НА ЗАРЯДНАТА СТАНЦИЯ**

- A. Четец за NFC карта
- B. Стикер с код за съвояване
- C. Заряден контакт тип 2
- D. Точки за прекарване на кабелите
- E. LED индикатори
- F. Сменяема предна плоча
- G. Дръжка
- H. Точка за окачване
- I. Вентилационна тапа (да не се премахва)
- J. Моžност ведени кабелу – zezadu
- K. Моžност ведени кабелу – ze spodni strany

**DE HAUPTELEMENTE DES E-LADEGERÄTS**

- A. NFC-Kartenleser
- B. Aufkleber mit Pairing-Code
- C. Type 2 Ladesteckdose
- D. Anschlussstellen für Kabelverdrahtung
- E. LED-Anzeigen
- F. Austauschbare Frontplatte
- G. Griff
- H. Aufhängepunkt
- I. Belüftungstopfen (nicht entfernen)
- J. Kabelverdrahtungsoption - Rückseite
- K. Kabelverdrahtungsoption - Unterseite

**RO ELEMENTELE PRINCIPALE ALE ÎNCĂRCĂTORULUI EV**

- A. Cititor de card NFC
- B. Autocolant cu cod de împerechere
- C. Soclu de încărcare Tip 2
- D. Puncte pentru cablarea cablurilor
- E. Indicatori LED
- F. Placă frontală interschimbabilă
- G. Mânere
- H. Punct de suspendare
- I. Teavă de ventilație (nu o îndepărtați)
- J. Opțiune de cablare a cablurilor - Spate
- K. Opțiune de cablare a cablurilor - Jos

**UK ОСНОВНИ ЕЛЕМЕНТИ ЗАРЯДНОГО ПРИСТРОЮ EV**

- A. Читувач NFC-карт
- B. Наклейка з кодом спарювання
- C. Розетка для зарядки Type 2
- D. Точки для прокладання кабелю
- E. Світлодіодні індикатори
- F. Змінна передня панель
- G. Ручка
- H. Точка для підвішування
- I. Заглушка для вентиляції (не знімати)
- J. Опція прокладання кабелю - Задня частина
- K. Опція прокладання кабелю - Нижня частина

**CZ HLAVNÍ PRVKY NABÍJEČKY ELEKTROMOBILŮ**

- A. Čtečka NFC karty
- B. Nálepka s párovacím kódem
- C. Nabíjecí zásuvka Type 2
- D. Průchody pro kabeláž
- E. LED indikátory
- F. Vyměnitelný čelní panel
- G. Rukojeť
- H. Závěsný bod
- I. Odvzdušňovací zátka (neodstraňujte)
- J. Možnost vedení kabelu – ze spodní strany

**EL ΚΥΡΙΑ ΣΥΣΤΑΤΙΚΑ ΤΟΥ ΦΟΡΤΙΣΤΗ ΑΥΤΟΚΙΝΗΤΟΥ**

- A. Αναγνώστης κάρτας NFC
- B. Αυτοκόλλητο κωδικού σύζευξης
- C. Υποδοχή φόρτισης τύπου 2
- D. Σημεία για σύνδεση καλωδίων
- E. Ενδείξεις LED
- F. Ανταλλάξιμη μπροστινή πλάκα
- G. Χερσούλι
- H. Σημείο κρεμασίματος
- I. Βύσμα εξαερισμού (μην το αφαιρείτε)
- J. Επιλογή καλωδίωσης - Πίσω
- K. Επιλογή καλωδίωσης - Κάτω

**SK HLAVNÉ PRVKY NABÍJAČKY EV**

- A. NFC čítačka kariet
- B. Nálepka s párovacím kódem
- C. Konektor Type 2 pre nabíjanie
- D. Body pre vedenie káblov
- E. LED indikátory
- F. Vymeniteľný predný panel
- G. Rukojeť
- H. Závěsný bod
- I. Vetrací zášleпка (neodstraňujte ju)
- J. Možnosť vedenia kábla - Zadná strana
- K. Možnosť vedenia kábla - Spodná strana

**AR العناصر الرئيسية لشاحن السيارة الكهربائية**

- A. قارئ بطاقة NFC
- B. ملصق رمز الاقتران
- C. مقبس شحن من النوع 2
- D. نقاط توصيل الكابل
- E. مؤشرات LED
- F. لوحة أمامية قابلة للاستبدال
- G. مقبض
- H. نقطة تعليق
- I. قابس التهوية (لا تقم بإزالته)
- J. خيار توصيل الكابل - الخلف
- K. خيار توصيل الكابل - الأسفل

**DA HOVEDELEMENTER I ELBIL-OPLADEREN**

- A. NFC-kortlæser
- B. Paringskodemærkat
- C. Type 2-ladestik
- D. Kabelføringspunkter
- E. LED-indikatorer
- F. Udskiftelig frontplade
- G. Håndtag
- H. Ophængningspunkt
- I. Udluftningsprop (må ikke fjernes)
- J. Kabelføringsmulighed – bagside
- K. Kabelføringsmulighed – underside

**HU TÖLTŐ FŐ ELEMELI**

- A. NFC kártyaolvasó
- B. Párosító kód matricája
- C. Type 2 töltőaljzat
- D. Kábelcsatlakozási pontok
- E. LED jelzőfények
- F. Cserélhető előlap
- G. Fogantyú
- H. Akasztó pont
- I. Szellőződurogó (ne távolítsa el)
- J. Kábelcsatlakozási lehetőség - Hátlul
- K. Kábelcsatlakozási lehetőség - Alul

**SL GLAVNI ELEMENTI POLNILNIKA ZA ELEKTRIČNA VOZILA**

- A. NFC bralniki kartic
- B. Nalepka z združevalno kodo
- C. Tip 2 polnilna vtičnica
- D. Točke za napeljavo kablov
- E. LED indikatorji
- F. Zamenljiva prednja plošča
- G. Ročaj
- H. Točka za obešanje
- I. Prezračevalna vtičnica (ne odstranjujte je)
- J. Možnost napeljave kablov - Zadnja stran
- K. Možnost napeljave kablov - Spodaj

**LT PAGRINDINIAI EL. AUTOMOBILIŲ ĮKROVIMO ĮRENGINIO ELEMENTAI**

- A. NFC kortelės skaitytuvas
- B. Suporavimo kodo lipdukas
- C. Type 2 įkrovimo lizdaz
- D. Kabelio laidų tvirtinimo taškai
- E. LED indikatoriai
- F. Keičiamas priekinis skydelis
- G. Rankena
- H. Kabinimo taškas
- I. Vėdinimo kištukas (nepašalinkite jo)
- J. Kabelio laidų parinktis - Atgal
- K. Kabelio laidų parinktis - Apačia

**NL BELANGRIJKSTE ONDERDELEN VAN DE EV-LADER**

- A. NFC-kaartlezer
- B. Paringskodemærkat
- C. Type 2 laadstopcontact
- D. Kabeldoervoerpunt(en)
- E. LED-indicator(en)
- F. Udschiftelig frontplade
- G. Handgreep
- H. Ophangpunt
- I. Ontluchtingsplug (niet verwijderen)
- J. Kabeldoervoeroptie – Achterzijde
- K. Kabeldoervoeroptie – Onderzijde

**IT ELEMENTI PRINCIPALI DEL CARICATORE EV**

- A. Lettore di schede NFC
- B. Etichetta con codice di accoppiamento
- C. Presa di ricarica Type 2
- D. Punti per il cablaggio del cavo
- E. Indicatori LED
- F. Piastra frontale intercambiabile
- G. Maniglia
- H. Punto di sospensione
- I. Tappo di ventilazione (non rimuoverlo)
- J. Opzione di cablaggio del cavo - Posteriore
- K. Opzione di cablaggio del cavo - Inferiore

**ES ELEMENTOS PRINCIPALES DEL CARGADOR DE VEHÍCULO ELÉCTRICO**

- A. Lector de tarjeta NFC
- B. Pegatina con código de emparejamiento
- C. Enchufe de carga tipo 2
- D. Puntos para cableado del cable
- E. Indicadores LED
- F. Placa frontal intercambiabile
- G. Asas
- H. Punto de suspensión
- I. Enchufe de ventilación (no lo retire)
- J. Opción de cableado - Parte posterior
- K. Opción de cableado - Parte inferior

**TR ELEKTRİKSEL ÖZELLİKLER**

- A. NFC kart okuyucu
- B. Eşleştirme kodu etiketi
- C. Type 2 şarj prizi
- D. Kablo bağlantı noktaları
- E. LED göstergeleri
- F. Değiştirilebilir ön panel
- G. Kulplar
- H. Asma noktasi
- I. Havalandırma fişi (çıkarmayın)
- J. Kablo bağlantı seçeneği - Arka
- K. Kablo bağlantı seçeneği - Alt

**EE ELEKTRILISE AUTO LAADIMISJAAMA PÕHIELEMED**

- A. NFC kaardilugeja
- B. Sticker met koppelcode
- C. Type 2 laadimispesa
- D. Kaabli ühendamise kohad
- E. LED-indikaatorid
- F. Vervisselbare frontplaat
- G. Käepide
- H. Riputuspunkt
- I. Ventilatsioon (ärge eemaldage)
- J. Kaabli ühendamise valik - Tagumine
- K. Kaabli ühendamise valik - Alumine

**LV GALVENIE ELEMENTI EV LADEĀJAM**

- A. NFC kartes lasītājs
- B. Savienošanas koda uzlīme
- C. Type 2 uzlādes ligzda
- D. Kabelu vadu pievienošanas punkti
- E. LED indikatori
- F. Nomaināma priekšējā plāksne
- G. Rokturs
- H. Karājas punkts
- I. Ventilācijas spraudnis (nelietot)
- J. Kabeļa pievienošanas opcija - Aizmugure
- K. Kabeļa pievienošanas opcija - Apakša

**SV HUVUDELEMENT FÖR ELBILSLADDARE**

- A. NFC-kortläsare
- B. Klistermärke med parkod
- C. Typ 2 ladduttag
- D. Anslutningspunkter för kabeldragning
- E. LED-indikatorer
- F. Utbytbar frontplåt
- G. Handtag
- H. Upphängningspunkt
- I. Ventilationsplugg (frå ej tas bort)
- J. Kabelanslutning bakifrån
- K. Kabelanslutning underifrån

## 5. PRODUCT CODE STRUCTURE

**AAA-B-C-D-E-F-G-H\*\***

**Example:** EVC2002100S0

Character	Description
<b>AAA</b> represents product	EVC
<b>B</b> represents product version	2
<b>C</b> represents the product's market region	0 = Global 1 = UK 2 = USA
<b>D</b> represents AC connector type	0 = socket Type 2 1 = tethered cable Type 2
<b>E</b> represents power rating	0 = 7,4 kW 1P 32 A 1 = 11kW 3P 16 A 2 = 22 kW 3P 32 A
<b>F</b> represents possible modification	0 = Without GSM. With Phase balancing 1 = With GSM. With Phase balancing 2 = Without GSM. Without Phase balancing 3 = With GSM. Without Phase balancing
<b>G</b> represents output connector style	0 = Socket IPXXB (w/o shutter) 1 = Socket IPXXD (SHUTTER) 2 = Type 2 (5 m cable) 3 = Type 2 (7,5 m cable) 6 = GB/T (5 m cable)
<b>H</b> represents frontplate color and/or material	0 = N/A 1 = Grey (plastic) 2 = Red (plastic) 3 = Brown (plastic) 4 = White (plastic) 5 = Wooden
<b>**</b> represents different accessories	P1 = Prototype S0 = Global/UK/US Standard S1 = Global/UK with GB/T cable holder accessory or US with NACS cable holder accessory ** - can be updated in future

**FR STRUCTURE DU CODE PRODUIT**

**AAA** représente le produit  
**B** représente la version du produit  
**C** représente la région du marché à laquelle le produit est destiné  
**D** représente le type de connecteur CA et peut être  
**E** représente la puissance nominale et peut être  
**F** représente les modifications possibles et peut être  
**G** représente le style du connecteur de sortie et peut être  
**H** représente la couleur et/ou le matériau de la plaque frontale  
**\*\*** représente différents accessoires

**FI TUOTEKODIN RAKENNE**

**AAA** – edustaa tuotetta  
**B** – edustaa tuotteen versiota  
**C** – edustaa markkina-alueetta, johon tuote on tarkoitettu  
**D** – edustaa AC-liittimen tyyppiä ja voi olla  
**E** – edustaa tehon luokitus-ta ja voi olla  
**F** – edustaa mahdollista muutosta ja voi olla  
**G** – edustaa ulostulo-liittimen tyyliä ja voi olla  
**H** – edustaa etupaneelin väriä ja/tai materiaalia  
**\*\*** – edustaa erilaisia lisävarusteita

**PT ESTRUTURA DO CÓDIGO DO PRODUTO**

**AAA** representa o produto  
**B** representa a versão do produto  
**C** representa a região de mercado para a qual o produto é destinado  
**D** representa o tipo de conector AC e pode ser  
**E** representa a classificação de potência e pode ser  
**F** representa possíveis modificações e pode ser  
**G** representa o estilo do conector de saída e pode ser  
**H** representa a cor e/ou material da placa frontal  
**\*\*** representa diferentes acessórios

**HE מבנה קוד המוצר**

**AAA** מייצג את המוצר  
**B** מייצג את גרסת המוצר  
**C** מייצג את האזור השוק שאלי  
**D** מייצג את סוג מחבר ה-AC ויכול להיות  
**E** מייצג את דירוג הכוח ויכול להיות  
**F** מייצג את השינוי האפשרי ויכול להיות  
**G** מייצג את סוגן מחבר היציאה ויכול להיות  
**H** מייצג את צבע או חומר לוח הקדמי  
**\*\*** מייצג אביזרים שונים  
**D** מייצג את סוג מחבר ה- ויכול להיות

**BG СТРУКТУРА НА ПРОДУКТОВИЯ КОД**

**AAA** – обозначава продукта  
**B** – версия на продукта  
**C** – пазарен регион, за който е предназначен продуктът  
**D** – тип на AC конектора, възможни опции:  
**E** – номинална мощност, възможни варианти:  
**F** – възможни модификации, които могат да бъдат:  
**G** – тип на изходния конектор, който може да бъде  
**H** – цвят и/или материал на предния панел  
**\*\*** – различни аксесоари

**DE PRODUKTCODE-STRUKTUR**

**AAA** steht für das Produkt  
**B** steht für die Produktversion  
**C** steht für die Marktregion, für die das Produkt vorgesehen ist  
**D** steht für den AC-Anschluss-Typ und kann sein  
**E** steht für die Nennleistung und kann sein  
**F** steht für mögliche Modifikationen und kann sein  
**G** steht für den Ausgabesteckertyp und kann sein  
**H** steht für die Frontplattenfarbe und/oder -material  
**\*\*** steht für verschiedene Zubehörteile

**RO STRUCTURA CODULUI PRODUSULUI**

**AAA** reprezintă produsul  
**B** reprezintă versiunea produsului  
**C** reprezintă regiunea de piață pentru care este destinat produsul  
**D** reprezintă tipul de conector AC și poate fi  
**E** reprezintă puterea nominală și poate fi  
**F** reprezintă modificările posibile și poate fi  
**G** reprezintă stilul conectorului de ieșire și poate fi  
**H** reprezintă culoarea și/sau materialul plăcii frontale  
**\*\*** reprezintă diferite accesorii

**UK СТРУКТУРА КОДУ ПРОДУКТУ**

**AAA** представляє продукт  
**B** представляє версію продукту  
**C** представляє ринковий регіон, для якого призначений продукт  
**D** представляє тип з'єднувача AC і може бути  
**E** представляє номінальну потужність і може бути  
**F** представляє можливу модифікацію і може бути  
**G** представляє стиль вихідного з'єднувача і може бути  
**H** представляє колір і/або матеріал передньої панелі  
**\*\*** представляє різні аксесуари

**CZ STRUKTURA KÓDU PRODUKTU**

**AAA** označuje produkt  
**B** označuje verzi produktu  
**C** označuje tržní region, pro který je produkt určen  
**D** označuje typ AC konektoru a může být  
**E** označuje výkonové parametry a může být  
**F** označuje možnou modifikaci a může být  
**G** označuje styl výstupního konektoru a může být  
**H** označuje barvu a/nebo materiál čelního panelu  
**\*\*** označuje různé příslušenství

**EL ΔΟΜΗ ΚΩΔΙΚΟΥ ΠΡΟΪΟΝΤΟΣ**

**AAA** αντιπροσωπεύει το προϊόν  
**B** αντιπροσωπεύει την έκδοση του προϊόντος  
**C** αντιπροσωπεύει την αγορά στην οποία προορίζεται το προϊόν  
**D** αντιπροσωπεύει τον τύπο συνδέτηρα AC και μπορεί να είναι  
**E** αντιπροσωπεύει τη βαθμολογία ισχύος και μπορεί να είναι  
**F** αντιπροσωπεύει πιθανές τροποποιήσεις και μπορεί να είναι  
**G** αντιπροσωπεύει το στυλ του συνδέτηρα εξόδου και μπορεί να είναι  
**H** αντιπροσωπεύει το χρώμα και/ή το υλικό της πρόσοψης  
**\*\*** αντιπροσωπεύει διάφορα αξεσουάρ

**SK ŠTRUKTÚRA KÓDU PRODUKTU**

**AAA** predstavuje produkt  
**B** predstavuje verziu produktu  
**C** predstavuje trhový región, pre ktorý je produkt určený  
**D** predstavuje typ AC konektora a môže byť  
**E** predstavuje výkonovú triedu a môže byť  
**F** predstavuje možnú modifikáciu a môže byť  
**G** predstavuje štýl výstupného konektora a môže byť  
**H** predstavuje farbu a/alebo materiál predného panelu  
**\*\*** predstavujú rôzne príslušenstvá

**AR هيكل رمز المنتج**

**AAA** يمثل المنتج  
**B** يمثل إصدار المنتج  
**C** ييمثل المنطقة السوقية التي يُقصد لها المنتج  
**D** يمثل نوع موصل التيار المتردد ويمكن أن يكون  
**E** يمثل تصنيف الطاقة ويمكن أن يكون  
**F** يمثل التعديل المحتمل ويمكن أن يكون  
**G** يمثل نمط موصل الإخراج ويمكن أن يكون  
**H** يمثل لون اللوحة الأمامية  
**\*\*** تمثل الإكسسوارات المختلفة

**DA PRODUKTKODE-STRUKTUR**

**AAA** – angiver produktet  
**B** – angiver produktversion  
**C** – angiver den markedsregion, som produktet er beregnet til  
**D** – angiver typen af AC-stik og kan være  
**E** – angiver effektklassificeringen og kan være  
**F** – angiver mulig modifikation og kan være  
**G** – angiver typen af udgangsstkik og kan være  
**H** – angiver farve og/eller materiale på frontpladen  
**\*\*** – angiver forskelligt tilbehør

**HU A TERMÉKKÓD STRUKTÚRÁJA**

**AAA** a termékét jelöli  
**B** a termék verzióját jelöli  
**C** azt jelöli, hogy melyik piaci régió számára készült a termék  
**D** az AC csatlakozó típusát jelöli, és változhat  
**E** a teljesítmény osztályozását jelöli, és változhat  
**F** a lehetséges módosítást jelöli, és változhat  
**G** a kimeneti csatlakozó típusát jelöli, és változhat  
**H** a frontpanel színét és/vagy anyagát jelöli  
**\*\*** különböző tartozékokat jelöl

**SL STRUKTURA KODE PRODUKTA**

**AAA** predstavlja izdelek  
**B** predstavlja različico izdelka  
**C** predstavlja tržišče, za katerega je izdelek namenjen  
**D** predstavlja tip AC priključka in lahko je  
**E** predstavlja nazivno moč in lahko je  
**F** predstavlja morebitne spremembe in lahko je  
**G** predstavlja slog izhodnega priključka in lahko je  
**H** predstavlja barvo in/ali material sprednje plošče  
**\*\*** predstavljajo različna dodatna oprema

**LT PRODUKTO KODO STRUKTŪRA**

**AAA** reiškia produktą  
**B** reiškia produkto versiją  
**C** reiškia rinkos regioną, kuriam produktas skirtas  
**D** reiškia AC jungties tipą ir gali būti  
**E** reiškia galios reitingą ir gali būti  
**F** reiškia galimą modifikaciją ir gali būti  
**G** reiškia išvesties jungties stilių ir gali būti  
**H** reiškia priekinės plokštės spalvą ir/arba medžiagą  
**\*\*** reiškia skirtingus priedus

**NL PRODUCTCODE-STRUCTUUR**

**AAA** – staat voor het product  
**B** – staat voor de productversie  
**C** – geeft aan voor welke marktregio het product bedoeld is  
**D** – staat voor het type AC-connector en kan zijn  
**E** – geeft het vermogensniveau aan en kan zijn  
**F** – staat voor een mogelijke modificatie en kan zijn  
**G** – geeft het type uitgangsconnector aan en kan zijn  
**H** – staat voor de kleur en/of het materiaal van het frontpaneel  
**\*\*** – staat voor verschillende accessoires

**IT STRUTTURA DEL CODICE PRODOTTO**

**AAA** rappresenta il prodotto  
**B** rappresenta la versione del prodotto  
**C** rappresenta la regione di mercato per cui il prodotto è destinato  
**D** rappresenta il tipo di connettore AC e può variare  
**E** rappresenta la potenza nominale e può variare  
**F** rappresenta una modifica possibile e può variare  
**G** rappresenta lo stile del connettore di uscita e può variare  
**H** rappresenta il colore e/o il materiale della placca frontale  
**\*\*** rappresentano diversi accessori

**ES ESTRUCTURA DEL CÓDIGO DE PRODUCTO**

**AAA** representa el producto  
**B** representa la versión del producto  
**C** representa la región del mercado a la que está destinado el producto  
**D** representa el tipo de conector de CA y puede ser  
**E** representa la clasificación de potencia y puede ser  
**F** representa posibles modificaciones y puede ser  
**G** representa el estilo del conector de salida y puede ser  
**H** representa el color y/o material de la placa frontal  
**\*\*** representa diferentes accesorios

**TR ÜRÜN KODU YAPISI**

**AAA** ürününü temsil eder  
**B** ürün sürümünü temsil eder  
**C** ürünün hangi pazar bölgesine yönelik olduğunu temsil eder  
**D** AC bağlanti tipi ve olabilir  
**E** güç derecelendirilmesini temsil eder ve olabilir  
**F** olası modifikasyonu temsil eder ve olabilir  
**G** çıkış bağlantı stili temsil eder ve olabilir  
**H** ön panel rengi ve/veya malzemesini temsil eder  
**\*\*** farklı aksesuarları temsil eder

**EE TOOTE KOODI STRUKTUUR**

**AAA** tähistab toodet  
**B** tähistab toote versiooni  
**C** tähistab tururegiooni, mille jaoks toode on mõeldud  
**D** tähistab AC ühenduse tüüpi ja võib olla  
**E** tähistab võimsuse hinnangut ja võib olla  
**F** tähistab võimalikke muudatusi ja võib olla  
**G** tähistab väljundi ühenduse stiili ja võib olla  
**H** tähistab esipaneeli värvi ja/või materjali  
**\*\*** tähistab erinevaid tarvikuid

**LV PRODUKTA KODA STRUKTŪRA**

**AAA** apzīmē produktu  
**B** apzīmē produkta versiju  
**C** apzīmē tirgus reģionu, kuram produkts ir paredzēts  
**D** apzīmē maiņstrāvas savienotāja veidu un var būt  
**E** apzīmē jaudas rādītāju un var būt  
**F** apzīmē iespējamās modifikācijas un var būt  
**G** apzīmē izejas savienotāja stilu un var būt  
**H** apzīmē priekšējās plāksnes krāsu un/vai materiālu  
**\*\*** apzīmē dažādus piederumus

**SV PRODUKTODENS STRUKTUR**

**AAA** anger produkt  
**B** anger produktversion  
**C** anger avsedd marknadsregion  
**D** anger typ av AC-kontakt och kan vara  
**E** anger effektklass och kan vara  
**F** anger möjlig modifiering och kan vara  
**G** anger typ av utgångskontakt och kan vara  
**H** anger färg och/eller material på frontplattan  
**\*\*** anger olika tillbehör

# 6. MARKING

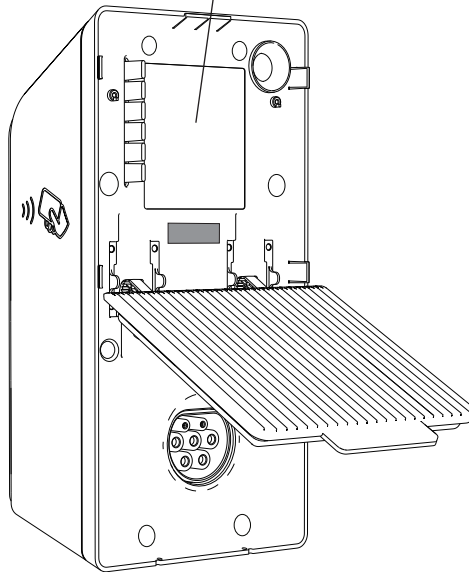
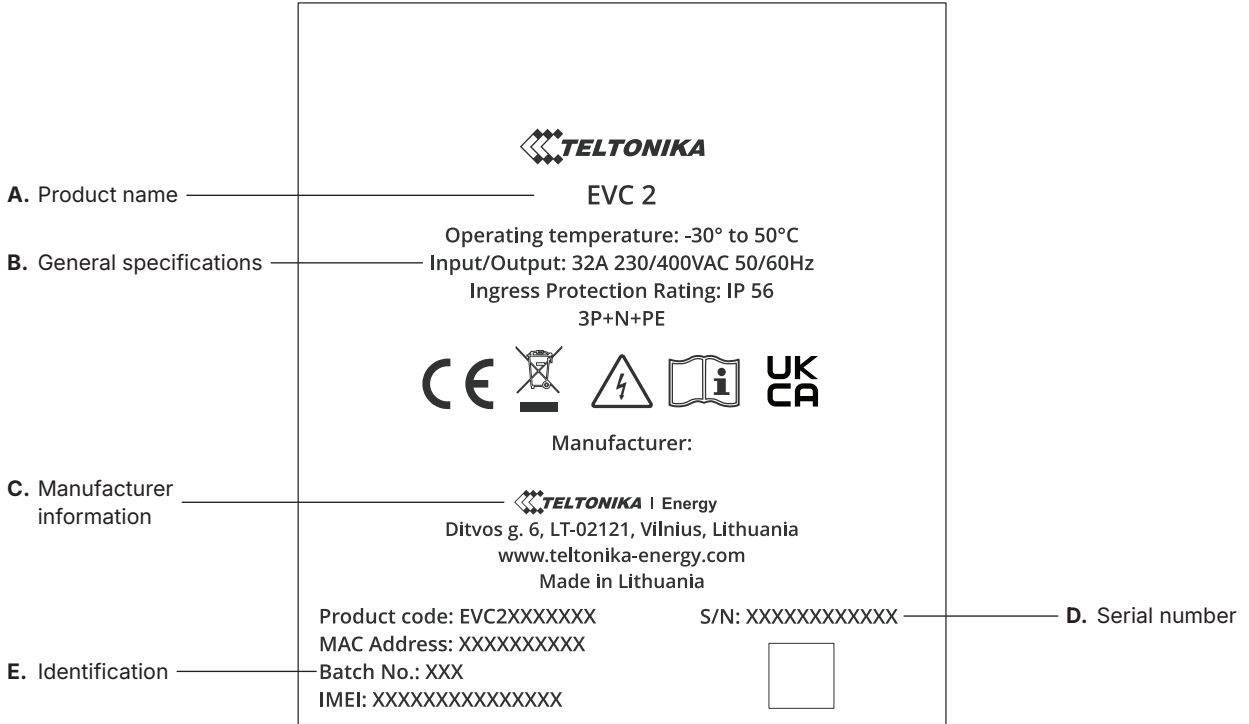

**FR MARQUAGE**

- A. Nom du produit
- B. Spécifications générales
- C. Informations sur le fabricant
- D. Numéro de série
- E. Identification

**FI MERKINNÄT**

- A. Tuotteen nimi
- B. Yleiset tekniset tiedot
- C. Valmistajan tiedot
- D. Sarjanumero
- E. Tunnistus

**PT MARCAS**

- A. Nome do produto
- B. Especificações gerais
- C. Informações do fabricante
- D. Número de série
- E. Identificação

**HE סימן**

- A. שם המוצר
- B. מפרטים כלליים
- C. מידע על היצרן
- D. מספר סידורי
- E. זהו

**BG МАРКИРОВКА**

- A. Име на продукта
- B. Общи спецификации
- C. Информация за производителя
- D. Серийен номер
- E. Идентификация

**DE KENNZEICHNUNG**

- A. Produktname
- B. Allgemeine Spezifikationen
- C. Herstellerinformationen
- D. Seriennummer
- E. Identifikation

**RO MARCARE**

- A. Numele produsului
- B. Specificații generale
- C. Informații despre fabricant
- D. Număr de serie
- E. Identificare

**UK МАРКУВАННЯ**

- A. Назва продукту
- B. Загальні характеристики
- C. Інформація про виробника
- D. Серійний номер
- E. Ідентифікація

**CZ OZNAČENÍ**

- A. Název produktu
- B. Obecné specifikace
- C. Informace o výrobcí
- D. Sériové číslo
- E. Identifikace

**EL ΣΗΜΑΝΣΗ**

- A. Όνομα προϊόντος
- B. Γενικές προδιαγραφές
- C. Πληροφορίες κατασκευαστή
- D. Αριθμός σειράς
- E. Ταυτοποίηση

**SK OZNAČENIE**

- A. Názov produktu
- B. Všeobecné špecifikácie
- C. Informácie o výrobcu
- D. Sériové číslo
- E. Identifikácia

**AR العلامات**

- A. اسم المنتج
- B. المواصفات العامة
- C. معلومات الشركة المصنعة
- D. الرقم التسلسلي
- E. التعريف

**DA MÆRKNING**

- A. Produktnavn
- B. Generelle specifikationer
- C. Producentoplysninger
- D. Serienummer
- E. Identifikation

**HU JELŐLÉS**

- A. Termék neve
- B. Általános műszaki adatok
- C. Gyártói információk
- D. Sorozatszám
- E. Azonosítás

**SL OZNAČEVANJE**

- A. Ime izdelka
- B. Splošne specifikacije
- C. Informacije o proizvajalcu
- D. Serijska številka
- E. Identifikacija

**LT ŽENKLINIMAS**

- A. Produkto pavadinimas
- B. Bendrosios specifikacijos
- C. Gamintojo informacija
- D. Serijos numeris
- E. Identifikacija

**NL MARKERING**

- A. Productnaam
- B. Algemene specificaties
- C. Fabrikantinformatie
- D. Serienummer
- E. Identificatie

**IT MARCATURA**

- A. Nome del prodotto
- B. Specifiche generali
- C. Informazioni sul produttore
- D. Numero di serie
- E. Identificazione

**ES MARCADO**

- A. Nombre del producto
- B. Especificaciones generales
- C. Información del fabricante
- D. Número de serie
- E. Identificación

**TR İŞARETLEME**

- A. Ürün adı
- B. Genel özellikler
- C. Üretici bilgileri
- D. Seri numarası
- E. Tanımlama

**EE MÄRGISTUS**

- A. Toote nimi
- B. Üldised spetsifikatsioonid
- C. Tootja teave
- D. Seerianumber
- E. Identifikatsioon

**LV MARKĒŠANA**

- A. Produkta nosaukums
- B. Vispārējās specifikācijas
- C. Ražotāja informācija
- D. Sērijas numurs
- E. Identifikācija

**SV MÄRKNING**

- A. Produktnamn
- B. Allmänna specifikationer
- C. Information om tillverkaren
- D. Serienummer
- E. Identifiering

# 7. INSTALLATION

## 7.1. Safety warnings



A. Flying debris, risk of injury.



D. Sharp element, risk of injurious cuts.



B. Caution



E. Ground earth connection required (Equipment class I).



C. Risk of electric shock.



F. Special waste treatment.



**Note:**

Electrical grid must include Residual Circuit Device (RCD) Type A and Miniature Circuit Breaker (MCB) rated accordingly to installed station maximum amperage (recommended 20A for 16A device and 40A for 32A device).

### FR AVERTISSEMENTS DE SÉCURITÉ

- A. Débris volants, risque de blessure.
- B. Attention.
- C. Risque de choc électrique.
- D. Élément tranchant, risque de coupures graves.
- E. Connexion à la terre requise (Équipement classe I).
- F. Traitement spécial des déchets.

### FI TURVALLISUUSVAROITUKSET

- A. Lentävät roskat, loukkaantumisriski
- B. Varovaisuus
- C. Sähköshokki-riski
- D. Terävä elementti, loukkaantumisriski
- E. Maadoitusliittännän vaatiminen (Laiteluokka I)
- F. Erityinen jätteenkäsittely

### PT AVISOS DE SEGURANÇA

- A. Detritos voadores, risco de lesões
- B. Cuidado
- C. Risco de choque elétrico
- D. Elemento afiado, risco de cortes perigosos
- E. Conexão de aterramento necessária (Classe de equipamento I)
- F. Tratamento de resíduos especiais

### HE אזהרות בטיחות

- A. סכנת פציעה מחלקיקים מעופפים
- B. זהירות
- C. סיכון למכת חשמל
- D. אלמנט חד, סיכון לחתכים פוגעים
- E. דרוש חיבור לאדמה (ציוד בדרגה II)
- F. טיפול בפסולת מיוחדים

### BG ПРЕДУПРЕЖДЕНИЯ ЗА БЕЗОПАСНОСТ

- A. Опасност от хвърчащи частици, риск от нараняване
- B. Внимание
- C. Опасност от токов удар
- D. Остръ елемент, риск от порязване
- E. Изисква се заземяване (Клас на оборудване I)
- F. Специално третиране на отпадъците

### DE SICHERHEITSHINWEISE

- A. Fliegende Trümmer, Verletzungsgefahr
- B. Vorsicht
- C. Stromschlaggefahr
- D. Scharfes Element, Gefahr von Schnittverletzungen
- E. Erdungsanschluss erforderlich (Gerätekategorie I)
- F. Besondere Abfallsortierung

### RO AVERTISMENTE DE SIGURANȚĂ

- A. Deșeuri zburătoare, risc de vătămare
- B. Atenție
- C. Risc de electrocutare
- D. Element ascuțit, risc de tăieturi grave
- E. Conexiune la pământ necesară (Clasa de echipament I)
- F. Tratamente special pentru deșeuri

### UK ПОПЕРЕДЖЕННЯ ПРО БЕЗПЕКУ

- A. Летючі уламки, ризик травм
- B. Увага
- C. Ризик електричного шоку
- D. Різкий елемент, ризик травмуючих порізів
- E. Необхідне підключення до землі (Обладнання класу I)
- F. Спеціальна обробка відходів

### CZ BEZPEČNOSTNÍ UPOZORNĚNÍ

- A. Létající úlomky – riziko poranění
- B. Pozor
- C. Riziko úrazu elektrickým proudem
- D. Ostré části – riziko pořezání
- E. Vyžaduje se uzemnění (Zařízení třídy I).
- F. Speciální nakládání s odpadem

### EL ΠΡΟΕΙΔΟΠΟΙΗΣΕΙΣ ΑΣΦΑΛΕΙΑΣ

- A. Πετώγοντα υπολείμματα, κίνδυνος τραυματισμού
- B. Προσοχή
- C. Κίνδυνος ηλεκτροπληξίας
- E. Οξεία στοιχείο, κίνδυνος τραυματισμών από κοψίματα
- F. Απαιτείται σύνδεση γείωσης (Κατηγορία εξοπλισμού I)
- G. Ειδική επεξεργασία αποβλήτων

### SK BEZPEČNOSTNÉ UPOZORNENIA

- A. Lietajúce častice, riziko zranenia
- B. Pozor
- C. Riziko elektrického šoku
- D. Ostrý prvok, riziko poranenia reznými ranami
- E. Požaduje sa uzemnenie (Trieda zariadenia I)
- F. Špeciálna likvidácia odpadu

### AR تحذيرات السلامة

- A. الحطام الطائر، خطر الإصابة
- B. الحذر
- C. خطر الصدمة الكهربائية
- D. عنصر حاد، خطر القواطع المؤذية
- E. ضرورة توصيل الأرض (فئة المعدات I)
- F. معالجة النفايات الخاصة

### DA SIKKERHEDSADVARSLER

- A. Flyvende partikler – risiko for personskade
- B. Forsigtighed
- C. Risiko for elektrisk stød
- D. Skarpt element – risiko for snitsår
- E. Jordforbindelse påkrævet (Udstyrsklasse I)
- F. Særlig affaldshåndtering

### HU BIZTONSÁGI FIGYELMEZTETÉSEK

- A. Repülő törmelék, sérülés veszélye
- B. Óvatosság
- C. Elektromos sokk veszélye
- D. Éles elem, vágás veszélye
- E. Földelési csatlakozás szükséges (I. osztályú berendezés)
- F. Speciális hulladékkezelés

### SL OPOZORILA O VARNOSTI

- A. Letenje delcev, tveganje za poškodbe
- B. Opozorilo
- C. Tveganje za električni udar
- D. Ostri del, tveganje za poškodbe z rezanjem
- E. Potrebna povezava z ozemljitvijo (Oprema razreda I)
- F. Poseben način ravnanja z odpadki

### LT SAUGOS ĮSPĖJIMAI

- A. Skrendantys fragmentai, sužalojimo pavojus
- B. Atsargiai
- C. Elektros smūgio pavojus
- D. Aštrūs elementas, sužeidimo pavojus
- E. Reikalingas žemės (grindo) jungimas (I klasės įranga)
- F. Specialus atliekų apdorojimas

### NL VEILIGHEIDSWAARSCHUWINGEN

- A. Rondvliegend puin – risico op verwonding
- B. Let op
- C. Risico op elektrische schok
- D. Scherpe onderdelen – risico op snijwonden
- E. Aarding vereist (Apparaatklasse I)
- F. Speciale afvalverwerking vereist

### IT AVVERTENZE DI SICUREZZA

- A. Detriti volanti, rischio di lesioni
- B. Attenzione
- C. Rischio di scosse elettriche
- D. Elemento tagliente, rischio di tagli pericolosi
- E. Connessione a terra obbligatoria (Classe di apparecchiatura I)
- F. Trattamento dei rifiuti speciali

### ES ADVERTENCIAS DE SEGURIDAD

- A. Escombros voladores, riesgo de lesiones
- B. Precaución
- C. Riesgo de descarga eléctrica
- D. Elemento afilado, riesgo de cortes peligrosos
- E. Conexión a tierra requerida (Clase de equipo I)
- F. Tratamiento de desechos especiales

### TR GÜVENLİK UYARILARI

- A. Uçan parçalar, yaralanma riski
- B. Dikkat
- C. Elektrik çarpması riski
- D. Keskin parça, yaralanmalara yol açma riski
- E. Topraklama bağlantısı gereklidir (Ekipman sınıfı I)
- F. Özel atık işleme

### EE OHUTUSOHJATUSED

- A. Lenduavad prahid, vigastuste oht
- B. Hoiatust
- C. Elektrilöögi oht
- D. Terav element, vigastuste oht
- E. Maandusühenduse nõue (Seadme klass I)
- F. Erilised jäätmete töötlemise nõuded

### LV DROŠĪBAS BRĪDINĀJUMI

- A. Lidojoši atkritumi, ievainojumu risks
- B. Uzmanību
- C. Elektriskā šoka risks
- D. Asas daļas, griešanas ievainojumu risks
- E. Nepieciešama zemes savienojuma pieslēgšana (I klases aprīkojums)
- F. Ipaša atkritumu apstrāde

### SV SÄKERHETSVARNINGAR

- A. Flygande föremål, risk för skada
- B. Varning
- C. Risk för elektrisk stöt
- D. Vass del, risk för skärskad
- E. Jordanslutning krävs (Utsträngningsklass I)
- F. Kräver särskild avfallshandling

# 7. INSTALLATION

## 7.2. Required inventory

### Required tools



**A**  
Hammer



**B**  
Electrical drill



**C**  
Pencil



**D**  
Screwdriver  
(flat head)



**E**  
Cutting pliers



**F**  
Allen key 2.5mm



**G**  
Tape measure



**H**  
Utility knife



**I**  
Level



**J**  
Drill bit dØ 6mm



**K**  
Clamping pliers



**L**  
Security torx bit  
T20



**M**  
Torx bit T25

## FR INVENTAIRE REQUIS

- A. Marteau
- B. Perceuse électrique
- C. Crayon
- D. Tournevis (plat)
- E. Pincés coupantes
- F. Clé Allen 2,5 mm
- G. Mètre ruban
- H. Couteau utilitaire
- I. Niveau à bulle
- J. Foret de 6 mm
- K. Pincés de serrage
- L. Embout torx de sécurité T20
- M. Embout torx T10

Les traductions des pièces de montage sont fournies à la page 5.

## BG НЕОБХОДИМИ ИНСТРУМЕНТИ

- A. Чук
- B. Електрическа бор-машина
- C. Молив
- D. Плоска отвертка
- E. Режещи клещи
- F. Шестограмен ключ 2,5 мм
- G. Ролетка
- H. Макетен нож
- I. Нивелир
- J. Свърдло ø 6 мм
- K. Клещи за пристягане
- L. Бит за сигурност Torx T20
- M. Накрайник Torx T10

Преводът на монтажните части е предоставен на страница 5.

## CZ POTŘEBNÉ NÁRADÍ

- A. Kladivo
- B. Elektrická vrtačka
- C. Tužka
- D. Šroubovák (plochý)
- E. Kleště na stříhání kabelů
- F. Imbusový klíč 2,5 mm
- G. Měřicí pásmo
- H. Univerzální nůž
- I. Vodováha
- J. Vrták ø 6 mm
- K. Urpinací kleště
- L. Bezpečnostní Torx bit T20
- M. Torx bit T10

Překlady montážních částí jsou uvedeny na straně 5.

## DA PÅKRÆVET VÆRKTØJ

- A. Hammer
- B. Elektrisk boremaskine
- C. Blyant
- D. Skruetrækker (flad kærv)
- E. Afbider-/skæretænger
- F. Unbrakonøgle 2,5 mm
- G. Målebånd
- H. Hobbykniv
- I. Vatterpas
- J. Bor ø 6 mm
- K. Klemtænger
- L. Sikkerheds-Torx-bit T20
- M. Torx-bit T10

Oversættelser af monteringsdele findes på side 5.

## NL BENODIGD GEREEDSCHAP

- A. Hamer
- B. Elektrische boormachine
- C. Potlood
- D. Schroevendraaier (platte kop)
- E. Kniptang
- F. Inbusleutel 2,5 mm
- G. Rolmaat
- H. Hobbymes
- I. Waterpas
- J. Boor ø 6 mm
- K. Klemtang
- L. Beveiligde Torx-bit T20
- M. Torx-bit T10

Vertalingen van montage materialen staan op pagina 5.

## EE VAJALIK INVENTAAR

- A. Klamber
- B. Elektriline puuri
- C. Piliats
- D. Kruvikeeraja (lamepea)
- E. Lõikeklambri
- F. Kuuskantvõti 2,5 mm
- G. Lintmõök
- H. Universaalne nuga
- I. Veevaht
- J. Puuri ots ø 6 mm
- K. Klamber
- L. Turvatorx ots T20
- M. Torx ots T10

Montaažiosade tõlked on esitatud leheküljel 5.

## FI VAADITTAVA INVENTAARIO

- A. Vasara
- B. Sähköpora
- C. Lyijykynä
- D. Ruuvimeisseli (litteä pää)
- E. Leikkurit
- F. Kuuskolokkoluistin 2,5 mm
- G. Mittanauha
- H. Veitsiterä
- I. Vaakataso
- J. Pora 6 mm
- K. Puristinpihdit
- L. Turvatorx-lisäosa T20
- M. Torx-lisäosa T10

Asennusosien käännökset löytyvät sivulta 5.

## DE BENÖTIGTES INVENTAR

- A. Hammer
- B. Elektrische Bohrmaschine
- C. Bleistift
- D. Schraubenzieher (Flachkopf)
- E. Schneidezange
- F. Imbuschlüssel 2,5 mm
- G. Maßband
- H. Universalmesser
- I. Wasservwaage
- J. Bohrer Ø 6 mm
- K. Klemmenzange
- L. Sicherheits-Torx-Bit T20
- M. Torx-Bit T10

Übersetzungen der Montagesätze finden Sie auf Seite 5.

## EL ΑΠΑΡΑΙΤΗΤΟ ΕΞΟΠΛΙΣΜΟ

- A. Σφυρί
- B. Ηλεκτρικό τρυπάνι
- C. Μολύβι
- D. Κατσοβίδι (λεπτό κεφάλι)
- E. Πένσα κοπής
- F. Κλειδί Allen 2,5mm
- G. Μεζούρα
- H. Μαχαίρι πολλαπλών χρήσεων
- I. Επίπεδο
- J. Τρυπάνι διαμέτρου 6mm
- K. Πένσα σύφιξης
- L. Ασφαλείας Torx bit T20
- M. Torx bit T10

Οι μεταφράσεις των εξαρτημάτων εγκατάστασης παρέχονται στη σελίδα 5.

## HU CSATLAKOZÁSI LEHETŐSÉGEK

- A. Kalapács
- B. Elektromos fúró
- C. Ceruza
- D. Csavarhúzó (lapos fej)
- E. Vágófógo
- F. 2,5 mm-es imbuszkulcs
- G. Mérészalag
- H. Univerzális kés
- I. Vízmerék
- J. Fúrójeg 6 mm
- K. Rögzítőfogó
- L. Biztonsági Torx bit T20
- M. Torx bit T10

A rögzítési alkatrészek fordítása a 5. oldalon található.

## IT MATERIALE NECESSARIO

- A. Martello
- B. Trapano elettrico
- C. Matita
- D. Cacciavite (a testa piatta)
- E. Pinza da taglio
- F. Chiave a brugola da 2,5 mm
- G. Metro a nastro
- H. Coltello multiuso
- I. Livella
- J. Punta da trapano da 6 mm
- K. Pinza di serraggio
- L. Bit Torx di sicurezza T20
- M. Bit Torx T10

Le traduzioni delle parti di montaggio sono fornite a pagina 5.

## LV NEPIECIEŠAMIE INVENTĀRI

- A. Āmurs
- B. Elektriskā urbis
- C. Zīmulis
- D. Skrūvgrēzis (līdzīgs galvai)
- E. Griešanas knaibles
- F. Alenats atslēga 2.5mm
- G. Mērlente
- H. Lietošanas nazis
- I. Līmenis
- J. Urbis d 6mm
- K. Saspišanas knaibles
- L. Drošības torx bits T20
- M. Torx bits T10

Montāžas daļu tulkojumi atrodami 5. lapā.

## PT ESTOQUE NECESSÁRIO

- A. Martelo
- B. Furadeira elétrica
- C. Lápis
- D. Chave de fenda (cabeça plana)
- E. Alicates de corte
- F. Chave Allen 2,5mm
- G. Fita métrica
- H. Estilete
- I. Nivel
- J. Broca de 6mm
- K. Alicates de fixação
- L. Bits de torx de segurança T20
- M. Bits de torx T10

As traduções das peças de montagem estão fornecidas na página 5.

## RO INVENTAR NECESAR

- A. Ciocan
- B. Mașină de găurit electrică
- C. Creion
- D. Șurubelniță (cap plat)
- E. Clește de tăiat
- F. Cheie imbus 2.5mm
- G. Ruletă
- H. Cuțit utility
- I. Nivel
- J. Burghiu d 6mm
- K. Clește de prindere
- L. Vârf de siguranță Torx T20
- M. Vârf Torx T10

Traducerea pieselor de montaj este oferită pe pagina 5.

## SK POŽADOVANÉ NÁRADIE

- A. Kladivo
- B. Elektrická vrtačka
- C. Ceruzka
- D. Skrútkováč (plochý hrot)
- E. Rezacie klešče
- F. Imbusový kľúč 2,5mm
- G. Pásmové meradlo
- H. Univerzálny nôž
- I. Vodováha
- J. Vrták d 6mm
- K. Upevňovacia klešče
- L. Bezpečnostná Torx bit T20
- M. Torx bit T10

Preklady montážnych dielov sú uvedené na stránke 5.

## SL POTREBNI MATERIAL

- A. Kladivo
- B. Električni vrtalnik
- C. Svinec
- D. Križni izvijač
- E. Rezalne kleščice
- F. Imbusov ključ 2,5 mm
- G. Merilni trak
- H. Nož za uporabne namene
- I. Vodilo
- J. Sveder premer 6 mm
- K. Prilagodljive kleščice
- L. Varnostna torx nastavitve T20
- M. Torx nastavitve T10

Prevajanje montažnih delov je na strani 5.

## ES INVENTARIO REQUERIDO

- A. Martillo
- B. Taladro eléctrico
- C. Lápis
- D. Destornillador (de cabeza plana)
- E. Alicates de corte
- F. Llave Allen de 2.5mm
- G. Cinta métrica
- H. Cuchillo utilitario
- I. Nivel
- J. Broca de taladro de 6mm
- K. Alicates de sujeción
- L. Bit de seguridad Torx T20
- M. Bit Torx T10

Las traducciones de las piezas de montaje se proporcionan en la página 5.

## SV NÖDVÄNDIGA VERKTYG

- A. Hammare
- B. Elektrisk bormaskin
- C. Penna
- D. Skruvmejsel (spår)
- E. Avbitartång
- F. Sexkantnyckel 2,5 mm
- G. Måttband
- H. Brytkniv
- I. Vattenpass
- J. Borr d 6 mm
- K. Grip- eller låstång
- L. Säkerhets-Torxbit T20
- M. Torxbit T10

Översättningar av monteringsdelar finns på sidan 5.

## HE המלאי הנדרש

- A. פטיש
- B. מקדחה חשמלית
- C. עפרון
- D. מברג (ראש שטוח)
- E. פלייר לחיתוך
- F. פתח אולן 2.5 מ"מ
- G. סרט מדידה
- H. סכין רב-תכליתית
- I. מד איזון
- J. ראש מקדחה בקוטר 6 מ"מ
- K. פלייר הידוק
- L. ראש טורקס אבטחה T20
- M. ראש טורקס T10
- N. תרגומים של חלקי הרכבה מסופקים בעמוד 5

## UK НЕОБХІДНИЙ ІНВЕНТАР

- A. Молоток
- B. Електричний дріль
- C. Олівець
- D. Вікрутка (плоска)
- E. Кусачки
- F. Ключ Аллен 2.5 мм
- G. Рулетка
- H. Універсальний ніж
- I. Рівень
- J. Свєрдло d 6 мм
- K. Клішї для затискання
- L. Безпечкова насадка Torx T20
- M. Насадка Torx T10

Переклади частин для монтажу надано на сторінці 5.

## AR المخزون المطلوب

- A. مطرقة
- B. مثقاب كهربائي
- C. قلم رصاص
- D. مفك براغ (لا تقم بإزالته)
- E. كماشة قواطع
- F. مفتاح ألين 2.5 مم
- G. شريط قياس
- H. سكين متعدد الاستخدامات
- I. ميزان
- J. مثقاب بقطر 6 مم
- K. كماشة تثبيت T20
- L. رأس توركس أمان T10
- M. رأس توركس T10
- N. تم توفير ترجمات أجزاء التثبيت في الصفحة 5

## LT REIKALINGAS INVENTORIUS

- A. Plaktukas
- B. Elektrinis gražtas
- C. Pieštukas
- D. Atsuktukas (plokščiuoju galvu)
- E. Pjovimo replės
- F. Alenų raktas 2.5mm
- G. Matavimo juosta
- H. Universalus peilis
- I. Lygis
- J. Grąžto antgalis 6mm
- K. Spaudimo replės
- L. Saugumo Torx antgalis T20
- M. Torx antgalis T10

Montavimo dalių vertimai pateikti 5 puslapyje.

## TR GEREKLİ ENVENTER

- A. Çekiç
- B. Elektrikli matkap
- C. Kurşun kalemi
- D. Tornavida (düz başlı)
- E. Kesme pense
- F. Allen anahtarı 2.5mm
- G. Mezura
- H. Çok amaçlı bıçak
- I. Su terazisi
- J. Matkap ucu d 6mm
- K. Sıkıştırma pensesi
- L. Güvenlik torx ucu T20
- M. Torx ucu T10

Montaj parçalarının çevirileri sayfa 5'te sağlanmıştır.

# 7. INSTALLATION

## 7.3. Mounting process sequence

1.1

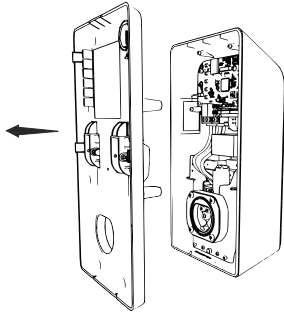

1.2

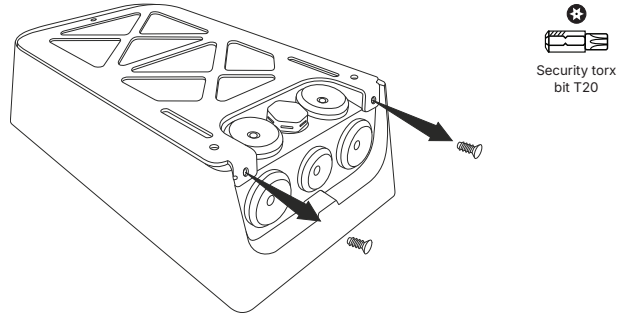

1.3

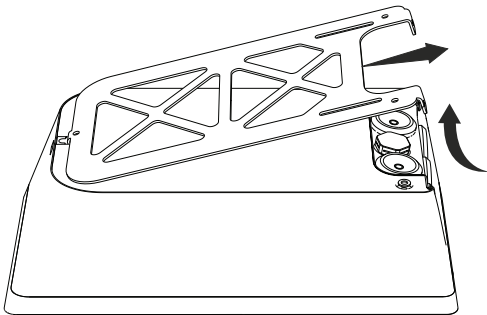

1.4

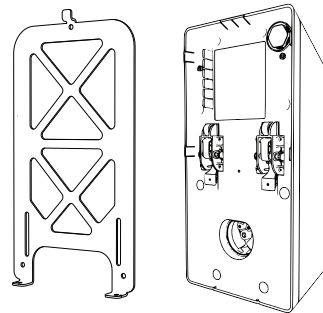

# 7. INSTALLATION

## 7.3. Mounting process sequence

2.1

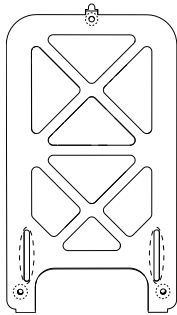

2.2

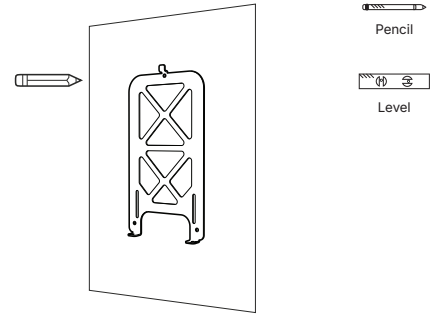

2.3

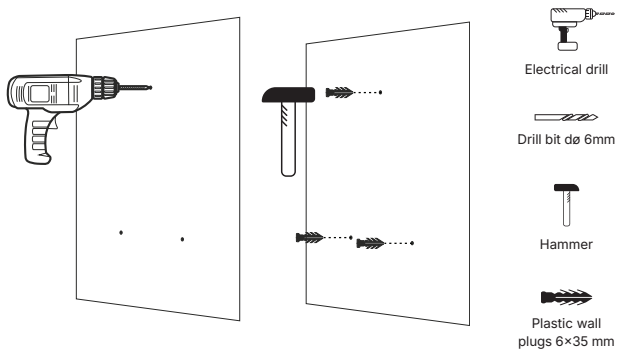

2.4

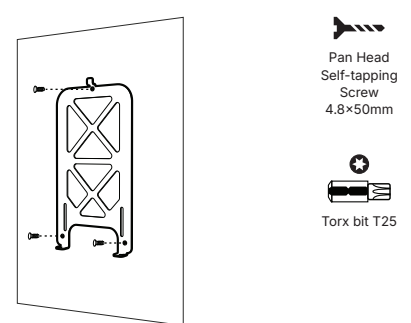

2.5

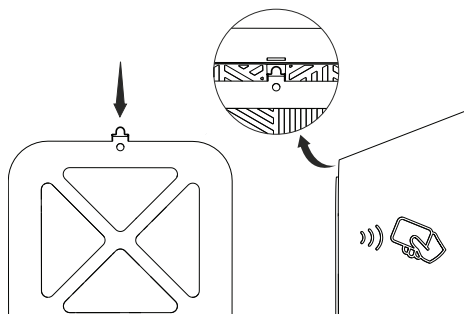

2.6

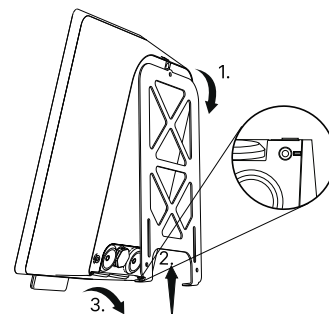

# 7. INSTALLATION

## 7.3. Mounting process sequence

2.7

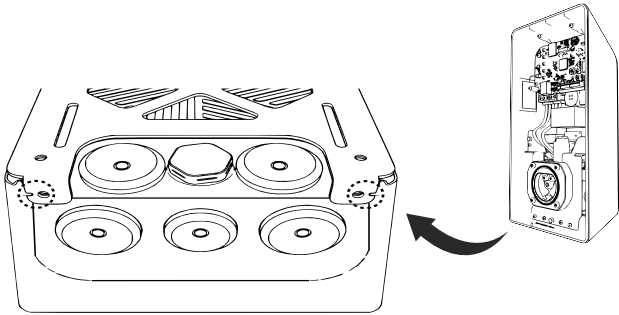

2.8

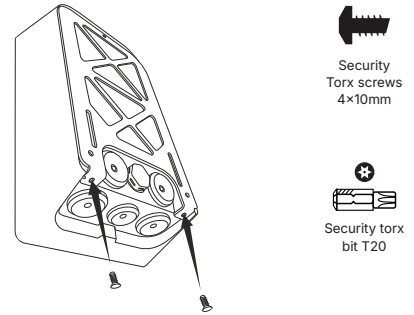

2.9

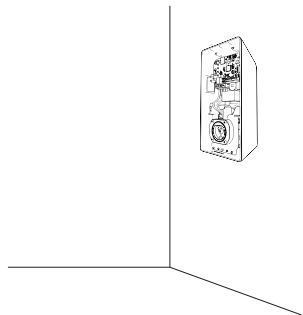

2.10

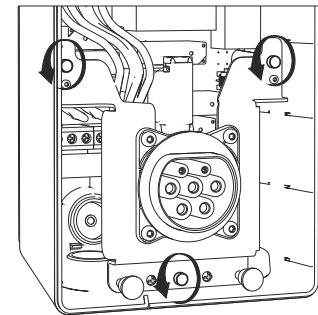

2.11

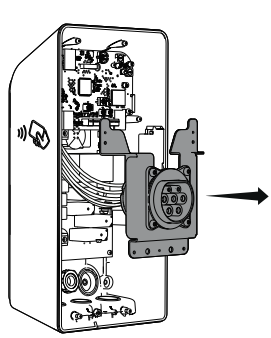

2.12

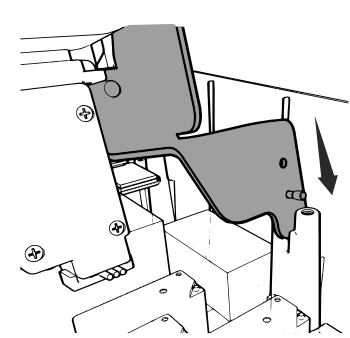

# 7. INSTALLATION

## 7.3. Mounting process sequence

2.13

---

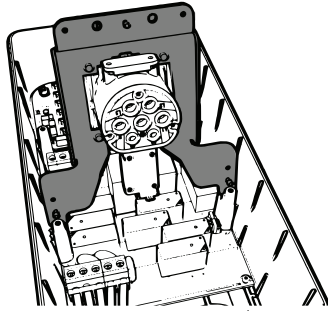

# 7. INSTALLATION

## 7.4. Wiring options

Option A - From the bottom side

3.1.1

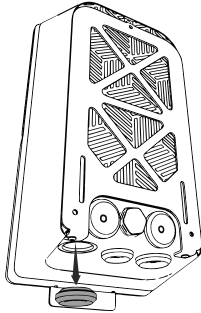

Screwdriver  
(flat head)

3.1.2

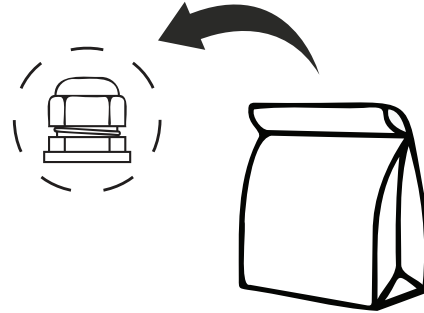

3.1.3

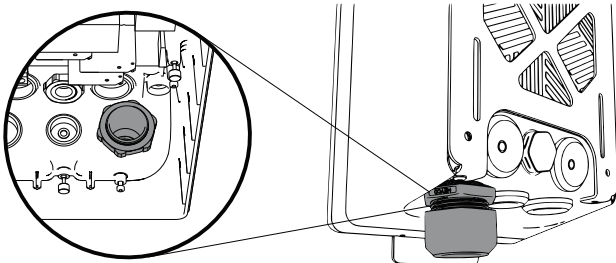

3.1.4

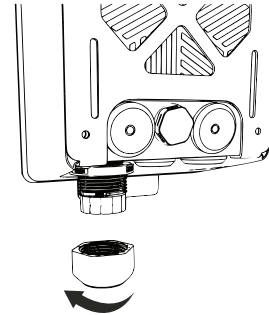

3.1.5

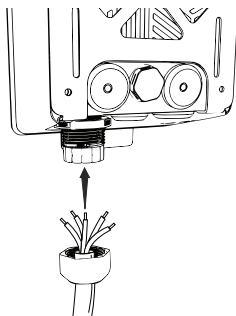

3.1.6

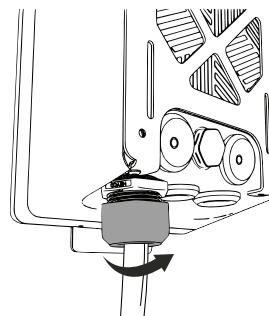

# 7. INSTALLATION

## 7.4. Wiring options

Option B - From the backside

3.2.1

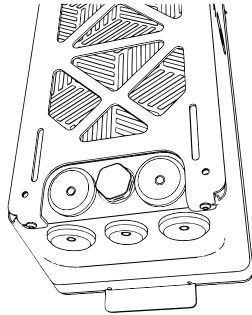

3.2.2

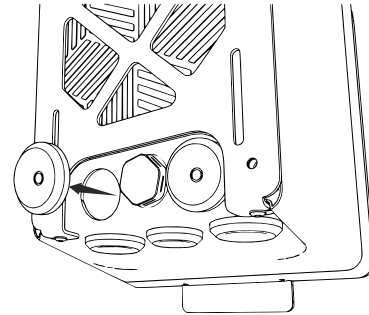

 Screwdriver  
(flat head)

3.2.3

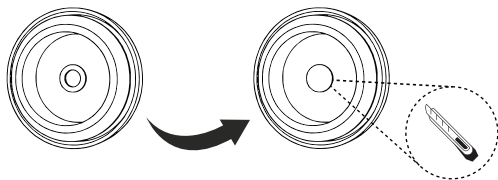

3.2.4

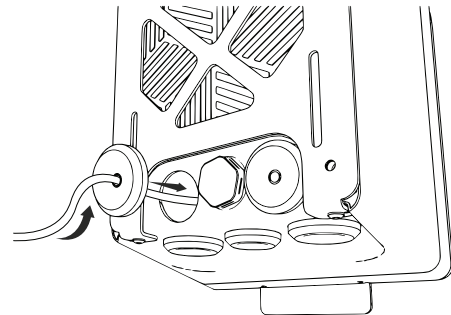

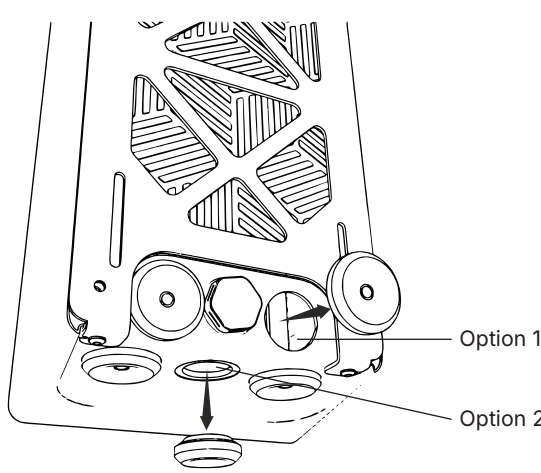

Option 1

Option 2

**Note:**  
According to the use case, signal cables can be installed via:  
Option 1 - Backside  
Option 2 - Bottom

Read more about possibilities and wiring online:



# 7. INSTALLATION

## 7.4. Wiring options

4.1

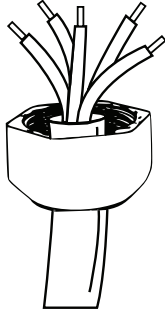

4.2

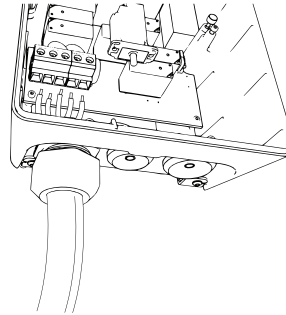

4.3

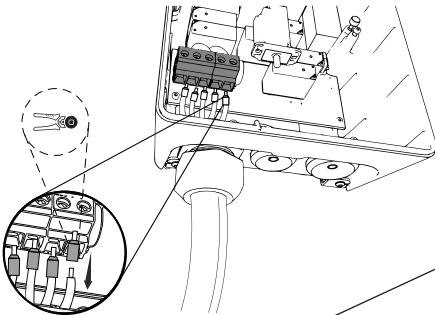

4.4

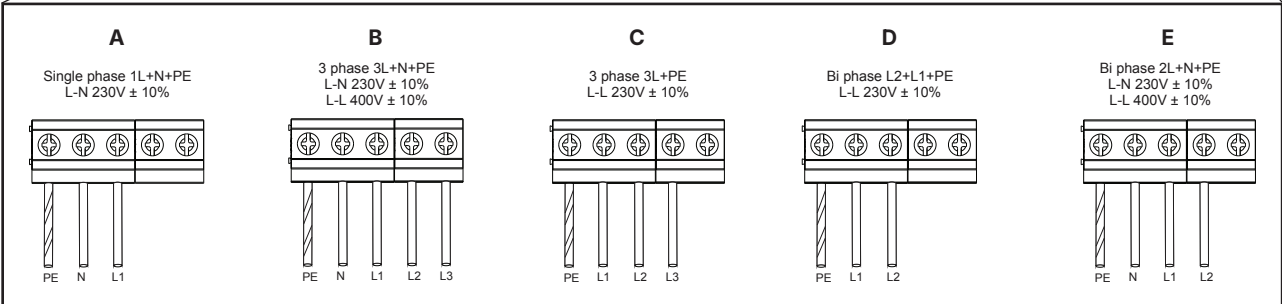
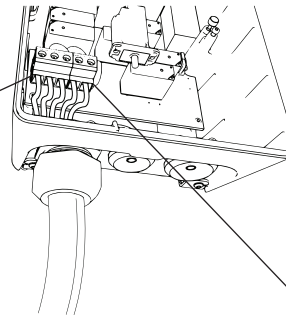

**Note:** Cable screws torque up to 1.2 N/m

# 7. INSTALLATION

## 7.4. Wiring options

4.5

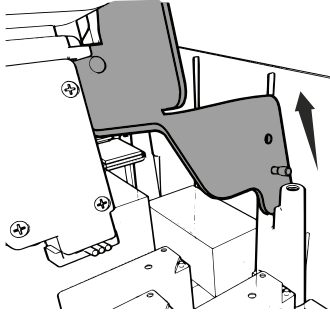

4.6

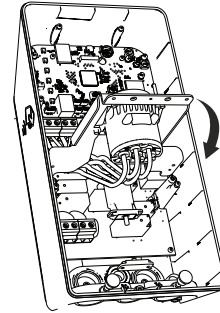

4.7

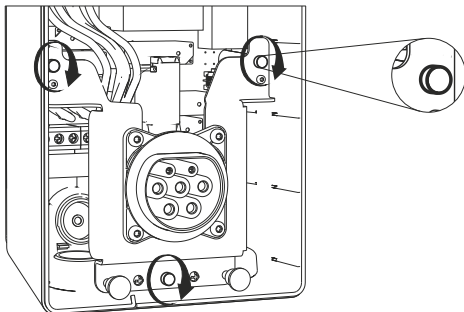

# 7. INSTALLATION

## 7.5. Additional features

5.1

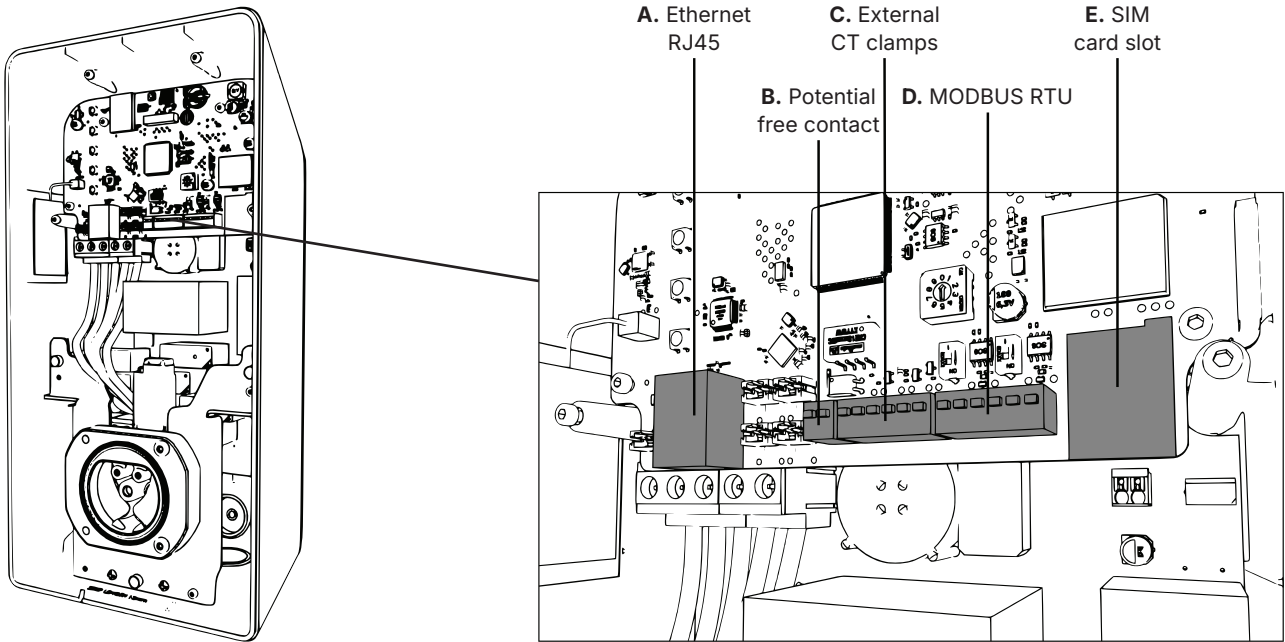

Zero Potential | CT1 | CT2 | CT3 | METER | LM

R B R B R B GND A B GND A B

Read more about possibilities and suggested wiring options online:

To insert the wire, keep the lock button pressed with a screwdriver

## FR OPTIONS DE CONNECTIVITÉ

- A. Ethernet
- B. Contact sec
- C. Pince CT externes
- D. MODBUS
- E. Emplacement pour carte SIM

**Remarque :**  
Selon le cas d'utilisation, les câbles de signal peuvent être installés via :  
Option 1 – Arrière  
Option 2 – Bas

## FI YHTEYSVAIHTO-EHDOT

- A. Ethernet
- B. Potentiaalivapaa kontakti
- C. Ulkoiset CT-klemmarit
- D. MODBUS
- E. SIM-korttipaikka

**Huomautus:**  
Käyttötapaauksesta riippuen signaalkaapelite voidaan asentaa seuraavasti:  
Vaihtoehto 1 – Takapuolelta  
Vaihtoehto 2 – Alapuolelta

## PT OPÇÕES DE CONECTIVIDADE

- A. Ethernet
- B. Contato livre de potencial
- C. Braçadeiras CT externas
- D. MODBUS
- E. Slot para cartão SIM

**Nota:**  
De acordo com o caso de uso, os cabos de sinal podem ser instalados através de:  
Opção 1 - Traseira  
Opção 2 - Inferior

## HE אפשרויות חיבור

- A. Ethernet
- B. קשר חופשי מתחת
- C. קליפי CT חיצוניים
- D. MODBUS
- E. שקע כרטיס SIM

**הערה:**  
על פי מקרה השימוש, ניתן להתקין כבלים אוטות דרך:  
אפשרות 1 - אחורה  
אפשרות 2 - תחתונה

## BG ОПЦИИ ЗА СВЪРЗАВАНЕ

- A. Ethernet
- B. Безпотенциален контакт
- C. Външни токови трансформатори (CT)
- D. MODBUS
- E. Слот за SIM карта

**Забележка:**  
В зависимост от положението, сигналните кабели могат да бъдат инсталирани чрез:  
Опция 1 – отзад  
Опция 2 – отдолу

## DE VERBINDUNGSOPTIONEN

- A. Ethernet
- B. Potenzialfreier Kontakt
- C. Externe CT-Klemmen
- D. MODBUS
- E. SIM-Kartensteckplatz

**Hinweis:**  
Je nach Anwendungsfall können Signalkabel wie folgt installiert werden:  
Option 1 – Rückseite  
Option 2 – Unterseite

## RO OPTIUNI DE CONECTIVITATE

- A. Ethernet
- B. Contact liber de potențial
- C. Cleme externe CT
- D. MODBUS
- E. Slot pentru card SIM

**Notă:**  
În funcție de caz, cablurile de semnal pot fi instalate prin:  
Opțiunea 1 - Partea din spate  
Opțiunea 2 - Partea de jos

## UK ОПЦІЇ З'ЄДНАННЯ

- A. Ethernet
- B. Потенціально вільний контакт
- C. Зовнішні кліщі CT
- D. MODBUS
- E. Слот для SIM-карти

**Примітка:**  
Залежно від випадку використання, сигнальні кабели можна встановлювати через:  
Опція 1 - Задня частина  
Опція 2 - Нижня частина

## CZ MOŽNOSTI PŘIPOJENÍ

- A. Ethernet
- B. Beznapětový kontakt
- C. Externí proudové sondy (CT kleště)
- D. MODBUS
- E. Slot pro SIM kartu

**Poznámka:**  
Podle způsobu použití lze signální kabely instalovat následujícími způsoby:  
Možnost 1 – ze zadní strany  
Možnost 2 – ze spodní strany

## EL ΕΠΙΛΟΓΕΣ ΣΥΝΔΕΣΙΜΟΤΗΤΑΣ

- A. Ethernet
- B. Επαφή χωρίς δυναμική
- C. Εξωτερικές σφικκτήρες CT
- D. MODBUS
- E. Θύρα SIM

**Σημείωση:**  
Ανάλογα με την περίπτωση χρήσης, τα καλώδια σημάτων μπορούν να εγκατασταθούν με τους εξής τρόπους:  
Επιλογή 1 – Από πίσω  
Επιλογή 2 – Από κάτω

## SK MOŽNOSTI KONEKTIVITY

- A. Ethernet
- B. Potenciálne voľný kontakt
- C. Externé CT svorky
- D. MODBUS
- E. Slot pre SIM kartu

**Poznámka:**  
Podľa použitia môžu byť signálové káble nainštalované prostredníctvom:  
Možnosť 1 - Zadná strana  
Možnosť 2 - Spodná strana

## AR خيارات الاتصال

- A. إيثرنت
- B. تماس خالی من الجهد
- C. مشابك CT خارجية
- D. MODBUS
- E. فتحة بطاقة SIM

**ملاحظة:**  
وفقاً لحالة الاستخدام، يمكن تثبيت كابلات الإشارة عبر:  
الخيار 1 - الجهة الخلفية  
الخيار 2 - الأسفل

## DA TILSLUTNINGSMULIGHEDER

- A. Ethernet
- B. Potentialfri kontakt
- C. Eksterne CT-klemmer
- D. MODBUS
- E. SIM-kortslot

**Bemærk:**  
Afhængigt af anvendelsen kan signalkabler installeres via:  
Mulighed 1 – Bagside  
Mulighed 2 – Underside

## HU CSATLAKOZÁSI LEHETŐSÉGEK

- A. Ethernet
- B. Potenciálmentes érintkezés
- C. Külső CT bilincsek
- D. MODBUS
- E. SIM kártya foglalat

**Megjegyzés:**  
A használati eset függvényében a jelkábelek az alábbiak szerint telepíthetők:  
lehetőség – Hátsó oldal  
lehetőség – Alul

## SL MOŽNOSTI POVEZOVANJA

- A. Ethernet
- B. Potencialno prosti kontakt
- C. Zunanji CT sponke
- D. MODBUS
- E. Slot za SIM kartico

**Opomba:**  
Glede na uporabo se signalni kablji lahko namestijo preko:  
Možnost 1 - Zadnja stran  
Možnost 2 - Spodaj

## LT KONEKTYVUMO GALIMYBĖS

- A. Ethernet
- B. Potencialo laisvas kontaktas
- C. Išoriniai CT spaustukai
- D. MODBUS
- E. SIM kortelės lizdas

**Pastaba:**  
Pagal naudojimo atvejį, signalų kabeliai gali būti įrengti per:  
1 variantas - Galinė pusė  
2 variantas - Apačia

## NL CONNECTIVITEITSOPTIES

- A. Ethernet
- B. Potentiaalvrij contact
- C. Externe CT-klemmen
- D. MODBUS
- E. SIM-kaartsleuf

**Opmerking:**  
Afhankelijk van de toepassing kunnen signaalkabels worden geïnstalleerd via:  
Optie 1 – Achterzijde  
Optie 2 – Onderzijde

## IT OPZIONI DI CONNESSIONE

- A. Ethernet
- B. Contatto privo di potenziale
- C. Morsetti CT esterni
- D. MODBUS
- E. Slot per scheda SIM

**Nota:**  
A seconda del caso d'uso, i cavi di segnale possono essere installati tramite:  
Opzione 1 - Lato posteriore  
Opzione 2 - Parte inferiore

## ES OPCIONES DE CONECTIVIDAD

- A. Ethernet
- B. Contacto libre de potencial
- C. Abrazaderas CT externas
- D. MODBUS
- E. Ranura para tarjeta SIM

**Nota:**  
Según el caso de uso, los cables de señal se pueden instalar a través de:  
Opción 1 - Parte posterior  
Opción 2 - Parte inferior

## TR BAĞLANTI SEÇENEKLERİ

- A. Ethernet
- B. Potansiyelsiz kontakt
- C. Dış CT kelepçeleri
- D. MODBUS
- E. SIM kart yuvası

**Not:**  
Kullanım senaryosuna göre, sinyal kabloları şu yollarla kurulabilir:  
Seçenek 1 - Arka kısım  
Seçenek 2 - Alt kısım

## EE ÜHENDUSVÕI-MALUSED

- A. Ethernet
- B. Potentsiaalivaba kontakt
- C. Välilised CT klemmid
- D. MODBUS
- E. SIM-kaardi pesa

**Märkus:**  
Sõltuvalt kasutusjuhtumist saab signaalkaableid paigaldada järgmistel viisidel:  
Valik 1 – Tagumine külg  
Valik 2 – Alumine külg

## LV SAVIENOJAMĪBAS OPCIJAS

- A. Ethernet
- B. Potenciāli brīvs kontakts
- C. Ārējie CT skavotāji
- D. MODBUS
- E. SIM kartes slots

**Piezīme:**  
Atkarībā no lietošanas gadījuma, signāla kabelus var uzstādīt pa:  
Opcija 1 - Aizmuguri  
Opcija 2 - Apakšu

## SV ANSLUTNINGSSALTERNATIV

- A. Ethernet
- B. Potentialfri kontakt
- C. Externa CT-klämmor
- D. MODBUS
- E. SIM-kortplats

**Obs:**  
Beroende på användningsfall kan signalkablar installeras via:  
Alternativ 1 – baksidan  
Alternativ 2 – undersidan

# 7. INSTALLATION

## 7.6. Max amperage setup

### 6.1

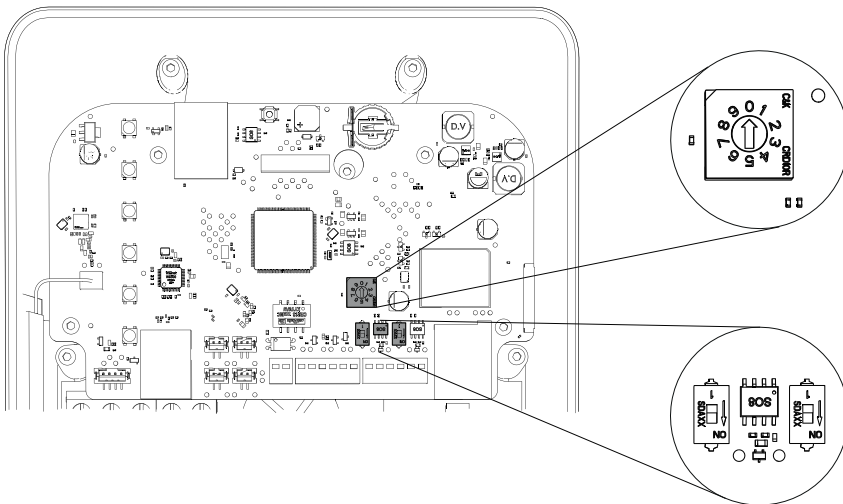

  
Screwdriver  
(flat head)

	0	1	2	3	4	5	6	7
<b>Current, A</b>	32	6	10	13	16	20	25	28

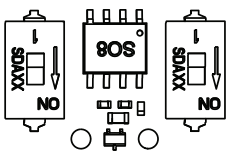

### RS-485 Port Configuration for External Meter and Load Management

EVC2 chargers are equipped with two RS-485 ports designed for external meter and load management connections. Each port includes a dedicated termination resistor switch, enabling daisy-chained installations.

#### Default Setting

- The termination resistor switches are set to "ON" by default.

#### Installation Instructions

1. Single or Dual Charger Setup:
  - Leave the termination resistor switches in the "ON" position.
2. Multiple Charger Daisy Chain (More Than Two):
  - Set the termination resistor switches to "ON" only on the first and last chargers in the daisy chain.
  - Manually switch the termination resistors "OFF" on all intermediate chargers.

Read more about possibilities and wiring online:



# 7. INSTALLATION

## 7.7. Final steps

7.1

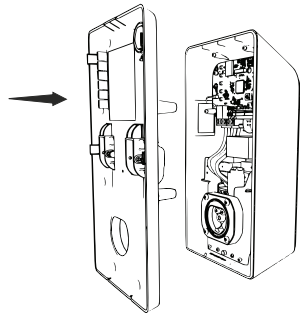

7.2

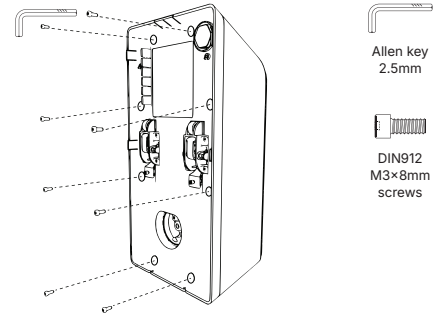

7.3

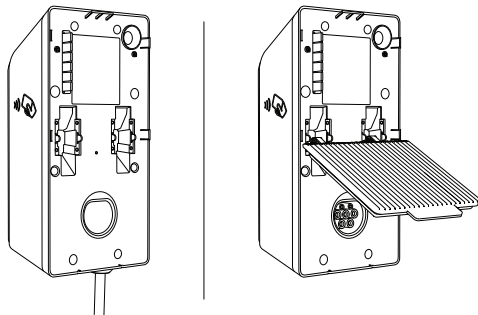

# 7. INSTALLATION

## 7.8. Front plate installation

Socket version

8.1.1

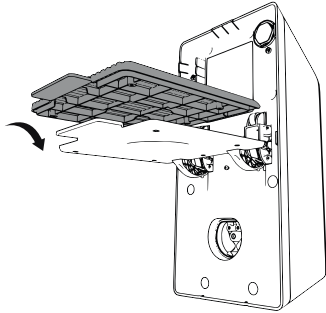

8.1.2

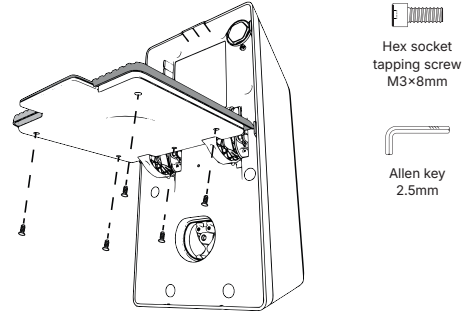

8.1.3

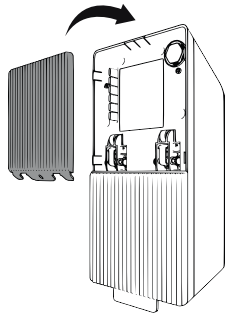

8.1.4

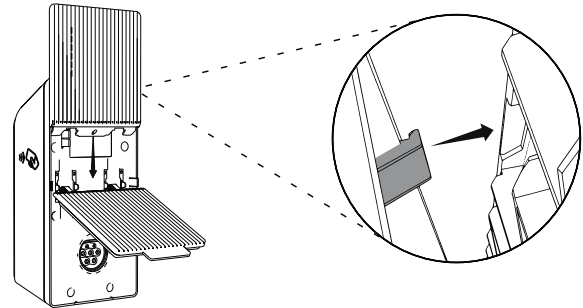

8.1.5

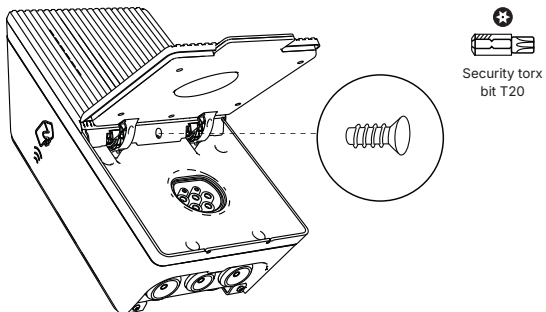

# 7. INSTALLATION

## 7.8. Front plate installation

Cable version

### 8.2.1

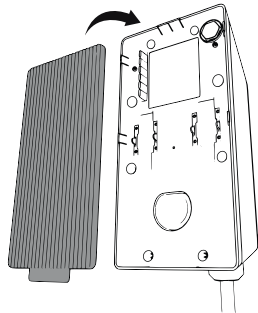

### 8.2.2

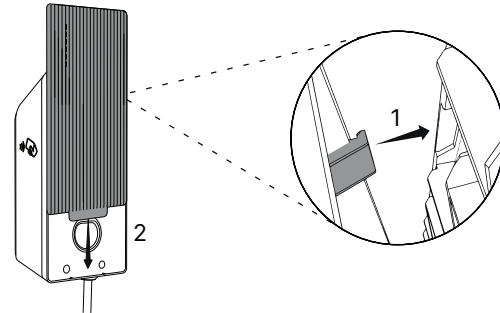

### 8.2.3

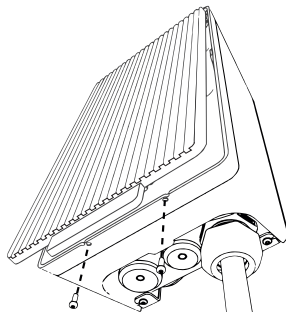

  
DIN912  
M3×8mm  
screws

  
Allen key  
2.5mm

# 7. INSTALLATION

## 7.9. Plug holder

9.1

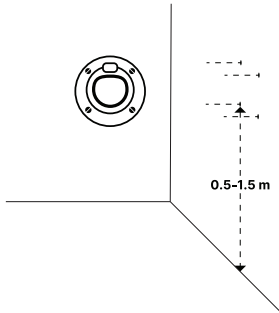

9.2

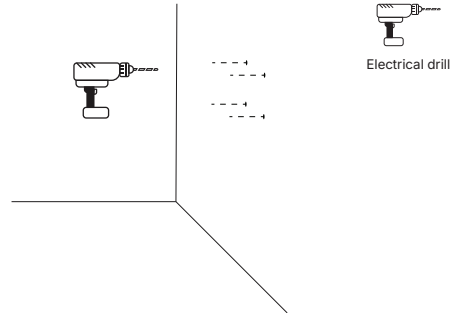

9.3

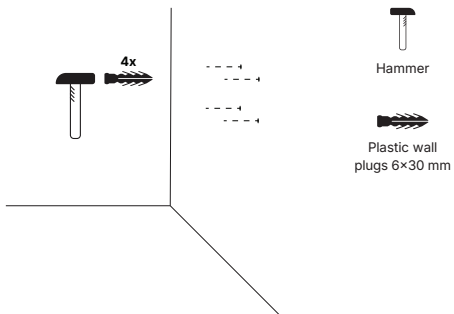

9.4

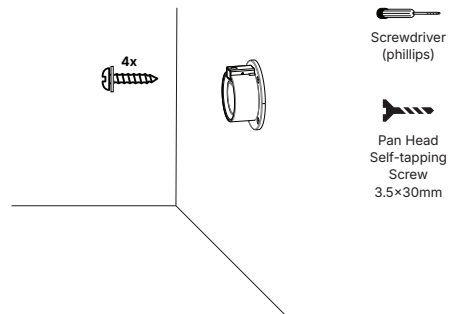

**Note:** Holder is included only in cable version series.

# 8. PAIRING PROCEDURE

## EN PAIRING PROCEDURE

### CONNECTION TO THE CHARGER

**Step 1** – Download the Teltonika EV Charging App from either **Android Google Play** or **iOS Apple store**.



**Step 2** – Pair a charger and mobile device following steps in downloaded app. Device will ask to insert Pairing code which consists of 6 digits. Sticker with the security code can be found on the middle plate.



\* More details on pairing procedure can be found in FAQ section of Wiki page.

**Step 3** – Connect to the charger using the app.

### SET UP BASIC PARAMETERS

**A** – Perform Firmware update if it is available  
**B** – Installer menu can be reached via:

- first time connection wizard window
- app settings window

**C** – Every time an installer will be requested to type in a security code.

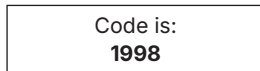

**D** – If the security code is typed correctly, the responsible person can reach Installer parameters and begin custom configuration.

\* More details on how to use mobile application can be found on the Teltonika Energy Wiki page (scan a QR code).



## FR PROCÉDURE DE PAIRAGE

### CONNEXION AU CHARGEUR

**Étape 1** – Téléchargez l'application Teltonika EV Charging depuis le Google Play Store (Android) ou l'Apple Store (iOS).

**Étape 2** – Associez la borne de recharge et l'appareil mobile en suivant les étapes indiquées dans l'application téléchargée. L'appareil vous demandera d'entrer un code de pairage composé de 6 chiffres. Un autocollant comportant le code de sécurité se trouve sur la plaque centrale.

\* Plus de détails sur la procédure de pairage sont disponibles dans la section FAQ de la page Wiki.

**Étape 3** – Connectez-vous à la borne de recharge via l'application.

### CONFIGURATION DES PARAMÈTRES DE BASE

**A** – Effectuez la mise à jour du firmware s'il est disponible.

**B** – Le menu de l'installateur est accessible via :

- la fenêtre de l'assistant de première connexion
- la fenêtre des paramètres de l'application

**C** – À chaque fois, il sera demandé à l'installateur de saisir un code de sécurité. Le code est 1998.

**D** – Si le code de sécurité est correctement saisi, la personne responsable pourra accéder aux paramètres de l'installateur et démarrer la configuration personnalisée.

\* Plus de détails sur l'utilisation de l'application mobile sont disponibles sur la page Wiki de Teltonika Energy (scannez le QR code).

## BG ПРОЦЕДУРА ПО СДВОЯВАНЕ

### ВЪЗКА СЪС ЗАРЯДНО УСТРОЙСТВО

**Стъпка 1** – Изтеглете приложението Teltonika EV Charging от Google Play (Android) или Apple Store (iOS).

**Стъпка 2** – Сдвоете зарядната станция и мобилното устройство, следвайки инструкциите в изтегленото приложение. Устройството ще поиска да въведете 6-цифрен код за сдвояване. Стикерът с кода за сигурност се намира на средния панел.

\* Допълнителна информация за процедурата по сдвояване можете да откриете в раздел „Често задавани въпроси“ (FAQ) на Wiki страницата.

**Стъпка 3** – Свържете се към зарядната станция чрез мобилното приложение.

### НАСТРОЙКА НА ОСНОВНИТЕ ПАРАМЕТРИ

**A** – Актуализирайте фирмуера, ако има налична нова версия

**B** – Менюто за инсталатора може да бъде достъпно чрез:

- прозореца на съветника за първоначално свързване
- прозореца за настройки на приложението

**C** – При всяко влизане в менюто инсталаторът ще бъде помолен да въведе защитен код. Кодът е 1998.

**D** – Ако защитният код е въведен правилно, отговорното лице ще може да достигне до параметрите за инсталатора и да извърши персонализирани настройки.

\* Повече информация за използването на мобилното приложение можете да откриете на страницата Teltonika Energy Wiki (сканирайте QR кода).

## CZ POSTUP SPÁROVÁNÍ

### PŘIPOJENÍ K NABÍJEČE

**Krok 1** – Stáhněte si aplikaci Teltonika EV Charging z obchodu Google Play (Android) nebo Apple Store (iOS).

**Krok 2** – Spárujte nabíječku a mobilní zařízení podle pokynů v aplikaci. Zařízení vyzve k zadání párovacího kódu, který se skládá ze 6 číslic. Samolepka s bezpečnostním kódem se nachází na středním panelu.

\* Více informací o postupu párování naleznete v sekci FAQ na stránce Wiki.

**Krok 3** – Připojte se k nabíječce pomocí aplikace.

### NASTAVENÍ ZÁKLADNÍCH PARAMETRŮ

**A** – Proveďte aktualizaci firmwaru, pokud je dostupná

**B** – Do instalačního menu se lze dostat přes:

- okno průvodce při prvním připojení
- okno nastavení v aplikaci

**C** – Při každém vstupu do instalačního menu bude požadováno zadání bezpečnostního kódu. Kód je 1998.

**D** – Pokud je bezpečnostní kód zadán správně, oprávněná osoba získá přístup k instalačním parametrům a může zahájit vlastní konfiguraci.

\* Více informací o používání mobilní aplikace naleznete na Teltonika Energy Wiki stránce (naskenujte QR kód).

## DA PARRINGSFORLØB

### TILSLUTNING TIL OPLADER

**Trin 1** – Download Teltonika EV Charging App fra enten Android Google Play eller iOS Apple Store.

**Trin 2** – Par opladeren med mobiltelefonen ved at følge trinene i den downloadede app. Enheden vil bede dig indtaste parringskoden, som består af 6 cifre. Et klistermærke med sikkerhedskoden findes på midterpladen.

\* Flere detaljer om parringsproceduren findes i FAQ-sektionen på Wiki-siden.

**Trin 3** – Opret forbindelse til opladeren via appen.

### OPSÆT GRUNDLÆGGENDE PARAMETER

**A** – Udfør firmwareopdatering, hvis tilgængelig

**B** – Installatørmenuen kan tilgås via:

- Guiden til første tilslutning
- App-indstillinger

**C** – Installatøren vil blive bedt om at indtaste en sikkerhedskode hver gang. Koden er 1998.

**D** – Hvis sikkerhedskoden er korrekt indtastet, får den ansvarlige person adgang til installerparametre og kan begynde brugerdefineret konfiguration.

\* Flere oplysninger om brugen af mobilapplikationen findes på Teltonika Energy Wiki-siden (scan QR-kode).

## NL KOPPELINGSPROCEDURE

### AANSLUITING OP OPLADER

**Step 1** – Download de Teltonika EV Charging App via Android Google Play of iOS Apple Store.

**Step 2** – Koppel de lader en het mobiele apparaat door de stappen in de app te volgen. Het apparaat zal vragen om een koppelingcode van 6 cijfers in te voeren. De sticker met de beveiligingscode bevindt zich op de middelste plaat.

\* Meer informatie over de koppelingsprocedure is te vinden in de FAQ-sectie op de Wiki-pagina.

**Step 3** – Verbind met de lader via de app.

### INSTELLING VAN BASISPARAMETERS

**A** – Voer een firmware-update uit als deze beschikbaar is

**B** – Het installatormenu is toegankelijk via:

- het opstartvenster bij de eerste verbinding
- het instellingenmenu in de app

**C** – Elke keer moet de installateur een beveiligingscode invoeren. De code is 1998.

**D** – Als de beveiligingscode correct is ingevoerd, krijgt de bevoegde persoon toegang tot de installateursinstellingen en kan hij beginnen met aangepaste configuratie.

\* Meer informatie over het gebruik van de mobiele applicatie is te

vinden op de Teltonika Energy Wiki-pagina (scan de QR-code).

## EE PAARIMISPROTSESS

### ÜHENDUS LAADIJAGA

**Samm 1** – Laadige alla Teltonika EV Charging rakendus kas Androidi Google Playst või iOS Apple Store'ist.

**Samm 2** – Paarige laadija ja mobiiliseadme järgides allalaaditud rakenduses olevad samm. Seade palub sisestada paarimis-koodi, mis koosneb 6 numbrist. Kleebis, millel on turvakood, asub keskmisel plaadil.

\* Täiendavad üksikasjad paarimisprotseeduuri kohta leiate Wiki lehe FAQ jaotises.

**Samm 3** – Ühendage rakenduse kaudu laadijaga.

### PÕHIPARAMEETRITE SEADISTAMINE

**A** – Tehke, kui saadaval, firmavärskendus

**B** – Paigaldaja menüü on kergesti ligipääsetav järgmistel kaudu:

- esimene ühenduse seadistamise viisardi aken
- rakenduse seadeaken

**C** – Iga kord palutakse paigaldajal sisestada turvakood. Kood on 1998.

**D** – Kui turvakood on õigesti sisestatud, saab vastutav isik juurdepääsu paigaldaja parameetritele ja alustada kohandatud seadistamist.

\* Täiendavad üksikasjad mobiilirakenduse kasutamise kohta leiate Teltonika Energy Wiki lehelt (skaneerige QR-kood).

## FI PAROITUSMENETELMÄ

### LIITÄNTÄ LATURIN

**Vaihe 1** – Lataa Teltonika EV Charging -sovellus Android Google Playsta tai iOS Apple Storesta.

**Vaihe 2** – Pariliitä laturi ja mobiililaitte seuraamalla ladatun sovelluksen ohjeita. Laitte pyytää syöttämään parituskoodin, joka koostuu 6 numerosta. Turvakoodin tarra löytyy keskellä olevasta levyistä.

\* Lisätietoja paritusprosessista löytyy FAQ-osasta Wiki-sivulta.

**Vaihe 3** – Yhdistä sovelluksen avulla laturiin.

### PERUSPARAMETRIEN ASETTAMINEN

**A** – Suorita laiteohjelmistopäivitys, jos se on saatavilla

**B** – Asentajavalikkoon pääsee seuraavien kautta:

- ensimmäisen yhteyden muodostamisen asetusikkuna
- sovelluksen asetukset

**C** – Asentajalta pyydetään aina turvakoodin syöttämistä. Koodi on 1998.

**D** – Jos turvakoodi on syötetty oikein, vastuuhenkilö voi päästä asentajan asetuksiin ja aloittaa mukautetun määrittäksen.

\* Lisätietoja mobiilisovelluksen käytöstä löytyy Teltonika Energy Wiki -sivulta (skannaa QR-koodi).

## DE VERBINDUNGSPROZEDUR

### ANSCHLUSS AN DAS LADEGERÄT

**Schritt 1** – Laden Sie die Teltonika EV Charging App entweder von Android Google Play oder iOS Apple Store herunter.

**Schritt 2** – Kopplern Sie ein Ladegerät und ein mobiles Gerät gemäß den Schritten in der heruntergeladenen App. Das Gerät wird Sie auffordern, den 6-stelligen Pairing-Code einzugeben. Der Aufkleber mit dem Sicherheitscode befindet sich auf der mittleren Platte.

\* Weitere Details zum Pairing-Verfahren finden Sie im FAQ-Bereich der Wiki-Seite.

**Schritt 3** – Verbinden Sie sich über die App mit dem Ladegerät.

### GRUNDPARAMETER EINRICHTEN

**A** – Firmware-Update durchführen, falls verfügbar

**B** – Das Installer-Menü kann über erreicht werden:

- Fenster des Erstverbindungsassistenten
- App-Einstellungsfenster

**C** – Jedes Mal, wenn Sie das Gerät installieren, werden Sie aufgefordert, einen Sicherheitscode einzugeben. Der Code ist 1998.

**D** – Wenn der Sicherheitscode korrekt eingegeben wurde, kann die verantwortliche Person die Parameter des Installers aufrufen und mit der benutzerdefinierten Konfiguration beginnen.

\* Weitere Details zur Verwendung der mobilen Anwendung finden Sie auf der Teltonika Energy Wiki Seite (scannen Sie einen QR-Code).

## EL ΔΙΑΔΙΚΑΣΙΑ ΣΥΝΔΕΣΗΣ

### ΣΥΝΔΕΞΗ ΣΤΟ ΦΟΡΤΙΣΤΗ

**Βήμα 1** – Κατεβάστε την εφαρμογή Teltonika EV Charging από το Google Play για Android ή από το Apple Store για iOS.

**Βήμα 2** – Συνδέστε τον φορτιστή και τη συσκευή ακολουθώντας τα βήματα στην κατεβασμένη εφαρμογή. Η συσκευή θα ζητήσει να εισάγετε τον κωδικό σύνδεσης, ο οποίος αποτελείται από 6 ψηφία. Η αυτοκόλλητη ετικέτα με τον κωδικό ασφαλείας βρίσκεται στη μεσαία πλάκα.

\* Περισσότερες λεπτομέρειες για τη διαδικασία σύνδεσης μπορείτε να βρείτε στην ενότητα FAQ της σελίδας Wiki.

**Βήμα 3** – Συνδεθείτε με τον φορτιστή μέσω της εφαρμογής.

## ΡΥΘΜΙΣΗ ΒΑΣΙΚΩΝ ΠΑΡΑΜΕΤΡΩΝ

**A** – Εκτελέστε ενημέρωση του firmware αν είναι διαθέσιμη

**B** – Το μενού του εγκαταστάτη είναι προσβάσιμο μέσω:

- παράθυρο πρώτης σύνδεσης
- παράθυρο ρυθμίσεων της εφαρμογής

**C** – Κάθε φορά που θα ζητείται από τον εγκαταστάτη να εισάγει έναν κωδικό ασφαλείας. Ο κωδικός είναι 1998.

**D** – Αν ο κωδικός ασφαλείας εισαχθεί σωστά, το υπεύθυνο άτομο μπορεί να αποκτήσει πρόσβαση στις παραμέτρους του εγκαταστάτη και να ξεκινήσει την προσαρμοσμένη ρύθμιση.

\* Περισσότερες λεπτομέρειες για τον τρόπο χρήσης της εφαρμογής μπορείτε να βρείτε στη σελίδα Wiki του Teltonika Energy (σκανάρτε τον QR κωδικό).

## HU PÁROSÍTÁSI ELJÁRÁS

### CSATLAKOZÁS A TÖLTŐHÖZ

**lépés 1** – Töltse le a Teltonika EV Charging alkalmazást az Android Google Play vagy az iOS Apple Store áruházból.

**lépés 2** – Párosítson egy töltőt és egy mobil eszközt a letöltött alkalmazásban található lépéseket követve. Az eszköz kérni fogja, hogy adja meg a párosító kódot, amely 6 számjegyből áll. A biztonsági kódot tartalmazó matrica a középso lemezen található. \* A párosítási eljárás további részletei a Wiki oldal FAQ szekciójában található.

**lépés 3** – Csatlakozzon a töltőhöz az alkalmazás segítségével.

### ALAP PARAMÉTEREK BEÁLLÍTÁSA

**A** – Végezzen el firmware frissítést, ha elérhető.

**B** – Az Installer menü az alábbi módokon érhető el:

- első alkalommal csatlakozási varázsló ablak
- alkalmazás beállítások ablak

**C** – Minden alkalommal, amikor az installáló személy kérni fogja, hogy írjon be egy biztonsági kódot. A kód 1998.

**D** – Ha a biztonsági kódot helyesen gépeli be, a felelős személy elérheti az Installer paramétereit, és elkezdheti a testreszabott konfigurációt.

\* További részletek a mobilalkalmazás használatáról a Teltonika Energy Wiki oldalán található (QR kód beolvasásával).

## IT PROCEDURA DI ACCOPPIAMENTO

### COLLEGAMENTO AL CARICABATTERIE

**Passo 1** – Scarica l'app Teltonika EV Charging dal Google Play di Android o dall'App Store di iOS.

**Passo 2** – Accoppia il caricabatterie e il dispositivo mobile seguendo i passaggi nell'app scaricata. Il dispositivo chiederà di inserire un codice di accoppiamento che consiste di 6 cifre. L'adesivo con il codice di sicurezza si trova sulla piastra centrale. \* Maggiori dettagli sulla procedura di accoppiamento sono disponibili nella sezione FAQ della pagina Wiki.

**Passo 3** – Connettiti al caricabatterie utilizzando l'app.

### IMPOSTARE I PARAMETRI DI BASE

**A** – Eseguì l'aggiornamento del firmware se disponibile

**B** – Il menu dell'installatore è accessibile tramite:

- finestra della procedura guidata di connessione al primo avvio
- finestra delle impostazioni dell'app

**C** – Ogni volta che un installatore sarà richiesto di digitare un codice di sicurezza. Il codice è 1998.

**D** – Se il codice di sicurezza viene digitato correttamente, la persona responsabile può accedere ai parametri dell'installatore e iniziare la configurazione personalizzata.

\* Maggiori dettagli su come utilizzare l'app mobile sono disponibili nella pagina Wiki di Teltonika Energy (scansiona un codice QR).

## LV PĀRĒJĒŠĀ PROCEDŪRA

### SAVIEŅOJUMS AR LĀDĒTĀJU

**Solis 1** – Lejupielādējiet Teltonika EV uzlādes lietotni no Android Google Play vai iOS Apple veikala.

**Solis 2** – Savienojiet lādētāju un mobilo ierīci, sekojot lejupielādētājā lietotnē norādītajiem soļiem. Ierīce lūgs ievadīt savienošanas kodu, kas sastāv no 6 cipariem. Uzlīmi ar drošības kodu var atrast vidējā plāksnē.

\* Papildus informāciju par savienošanas procedūru var atrast FAQ sadaļā Wiki lapā.

**Solis 3** – Savienojiet ar lādētāju, izmantojot lietotni.

### PAMATPARAMETRU IESTATĪŠANA

**A** – Veiciet programmatūras atjauninājumu, ja tas ir pieejams.

**B** – Instalētāja izvēlni var sasniegt, izmantojot:

- pirmās savienojuma vedņa logu
- lietotnes iestatījumu logu

**C** – Katru reizi, kad instalētājs tiks lūgts ievadīt drošības kodu. Kods ir 1998.

**D** – Ja drošības kods ir ievadīts pareizi, atbildīgā persona var piekļūt instalētāja parametriem un sākt pielāgoto konfigurāciju. \* Papildus informāciju par mobilās lietotnes izmantošanu var atrast Teltonika Energy Wiki lapā (skanējiet QR kodu).

## PT PROCEDIMENTO DE EMPARELHAMENTO

### LIGAÇÃO AO CARREGADOR

**Passo 1** – Baixe o aplicativo Teltonika EV Charging da Google Play (Android) ou da Apple Store (iOS).

**Passo 2** – Emparelhe o carregador e o dispositivo móvel seguindo as etapas no aplicativo baixado. O dispositivo pedirá para inserir o código de emparelhamento, que consiste em 6 dígitos. O adesivo com o código de segurança pode ser encontrado na placa central.

\* Mais detalhes sobre o procedimento de emparelhamento podem ser encontrados na seção de Perguntas Frequentes na página Wiki.

**Passo 3** – Conecte-se ao carregador usando o aplicativo.

### CONFIGURAÇÃO DOS PARÂMETROS BÁSICOS

**A** – Realize a atualização de firmware, se disponível.

**B** – O menu do instalador pode ser acessado através de:

- Janela do assistente de conexão pela primeira vez
- Janela de configurações do aplicativo

**C** – Toda vez que um instalador for solicitado a digitar um código de segurança. O código é 1998.

**D** – Se o código de segurança for digitado corretamente, a pessoa responsável poderá acessar os parâmetros do instalador e iniciar a configuração personalizada.

\* Mais detalhes sobre como usar o aplicativo móvel podem ser encontrados na página Wiki da Teltonika Energy (escaneie o código QR).

## RO PROCEDURA DE ASOCIERE

### CONNECTARE LA ÎNCĂRCĂTOR

**Pasul 1** – Descarcă aplicația Teltonika EV Charging din Google Play pentru Android sau din App Store pentru iOS.

**Pasul 2** – Asociază un încărcător cu dispozitivul mobil urmând pașii din aplicația descărcată. Dispozitivul va solicita introducerea unui cod de asociere care constă din 6 cifre. Stickereul cu codul de securitate poate fi găsit pe placa din mijloc.

\* Mai multe detalii despre procedura de asociere pot fi găsite în secțiunea FAQ de pe pagina Wiki.

**Pasul 3** – Conectează-te la încărcător folosind aplicația.

### SETAREA PARAMETRILOR DE BAZĂ

**A** – Efectuează actualizarea firmware-ului dacă este disponibilă.

**B** – Meniul de instalator poate fi accesat prin:

- fereastra pentru conexiunea inițială
- fereastra de setări din aplicație

**C** – De fiecare dată când un instalator este solicitat să introducă un cod de securitate. Codul este 1998.

**D** – Dacă codul de securitate este introdus corect, persoana responsabilă poate accesa parametrii de instalator și începe configurarea personalizată.

\* Mai multe detalii despre utilizarea aplicației mobile pot fi găsite pe pagina Wiki Teltonika Energy (scanând un cod QR).

## SK POSTUP PÁROVANIA

### PRÍPOJENIE K NABÍJAČKE

**Krok 1** – Stiahnite si aplikáciu Teltonika EV Charging z obchodu Android Google Play alebo iOS Apple Store.

**Krok 2** – Sľadte nabíjačku a mobilné zariadenie podľa krokov v stiahnutej aplikácii. Zariadenie požiada o zadanie párovacieho kódu, ktorý sa skladá zo 6 číslic. Nálepku s bezpečnostným kódom nájdete na strednej doske.

\* Ďalšie podrobnosti o postupe párovania nájdete v sekcii FAQ na stránke Wiki.

**Krok 3** – Pripojte sa k nabíjačke pomocou aplikácie.

### NASTAVENIE ZÁKLADNÝCH PARAMETROV

**A** – Ak je k dispozícii, vykonajte aktualizáciu firmvéru.

**B** – Menu inštalátora je možné otvoriť cez:

- okno sprievodcu prvým pripojením
- okno nastavení aplikácie

**C** – Inštalátor bude každýmkrát požiadaný, aby zadal bezpečnostný kód. Kód je 1998.

**D** – Ak je bezpečnostný kód zadovaný správne, zodpovedná osoba môže získať prístup k parametrom inštalátora a začať s prispôbenou konfiguráciou.

\* Ďalšie podrobnosti o tom, ako používať mobilnú aplikáciu, nájdete na stránke Teltonika Energy Wiki (skenujte QR kód).

## SL POSTOPEK PARANJA

### POVEZAVA S POLNILNIKOM

**Korak 1** – Prenesite Teltonika EV Charging aplikaciju iz Android Google Play ali iOS Apple trgovine.

**Korak 2** – Povežite polnilnik u mobilno napravu tako, da sledite korakom u prenesenoj aplikaciji. Naprava vas bo pozvala, da vnesete kodo za parjenje, ki vsebuje 6 števil. Nalepka z varnostno kodo je na sredini plošče.

\* Več podrobnosti o postopku parjenja najdete v razdelku FAQ na Wiki strani.

**Korak 3** – Povežite se s polnilcem z uporabo aplikacije.

### NASTAVITE OSNOVNE PARAMETRE

**A** – Izvedite posodobitve programske opreme, če je na voljo.

**B** – Namestitveni meni lahko dosežete preko:

- okno prve povezave
- okno nastavitve aplikacije

**C** – Vsakič, ko bo namestitelj pozvan, da vpiše varnostno kodo. Koda je 1998.

**D** – Če je varnostna koda vpisana pravilno, lahko odgovorna oseba doseže nastavitve namestitelja in začne prilagoditi konfiguracijo. \* Več podrobnosti o tem, kako uporabljati mobilno aplikacijo, lahko najdete na Wiki strani Teltonika Energy (skenujte QR kodo).

## ES PROCEDIMIENTO DE EMPAREJADO

### CONEXIÓN AL CARGADOR

**Paso 1** – Descargue la aplicación Teltonika EV Charging desde Google Play de Android o la App Store de iOS.

**Paso 2** – Empareje el cargador y el dispositivo móvil siguiendo los pasos en la aplicación descargada. El dispositivo pedirá que ingrese el código de emparejamiento, que consta de 6 dígitos. El adhesivo con el código de seguridad se puede encontrar en la placa central.

\* Más detalles sobre el procedimiento de emparejamiento se pueden encontrar en la sección de preguntas frecuentes de la página de Wiki.

**Paso 3** – Conéctese al cargador usando la aplicación.

### CONFIGURACIÓN DE PARÁMETROS BÁSICOS

**A** – Realice una actualización del firmware si está disponible.

**B** – El menú del instalador se puede acceder a través de:

- ventana del asistente de conexión por primera vez
- ventana de configuración de la aplicación

**C** – Cada vez que un instalador sea solicitado a escribir un código de seguridad. El código es 1998.

**D** – Si el código de seguridad se ingresa correctamente, la persona responsable puede acceder a los parámetros del instalador y comenzar la configuración personalizada.

\* Más detalles sobre cómo usar la aplicación móvil se pueden encontrar en la página Wiki de Teltonika Energy (escanee un código QR).

## SV IHOPPARNINGSFÖRFARANDE

### ANSLUTNING TILL LADDARE

**Steg 1** – Ladda ner appen Teltonika EV Charging från Google Play (Android) eller Apple App Store (iOS).

**Steg 2** – Para ihop laddaren och mobil enhet genom att följa instruktionerna i den nedladdade appen. Enheten kommer att be om en parkopplingskod som består av 6 siffror. En etikett med säkerhetskoden finns på mittpatlatten.

\* Mer detaljer om ihopparningsförfarandet finns i FAQ-sektionen på Wiki-sidan.

**Steg 3** – Anslut till laddaren med hjälp av appen.

### INSTÄLLNING AV GRUNDLÄGGANDE PARAMETRAR

**A** – Uppdatera firmware om en ny version är tillgänglig

**B** – Installatörsmenyn kan nås via:

- Guiden för första anslutning
- Appens inställningsmeny

**C** – Varje gång installatören omdöms ange säkerhetskod används koden 1998.

**D** – Om säkerhetskoden anges korrekt får ansvarig person åtkomst till Installatörsparametrar och kan börja anpassad konfigurering.

\* Mer detaljerad information om hur man använder mobilapplikationen finns på Teltonika Energy Wiki-sidan (skanna QR-koden).

## HE

## הליך ההתאמה

### חיבור למטען

Google Play או חנות Teltonika EV Charging אפליקציית חומות Play לאנדרואיד או חנות Apple לאייפון.

**שלב 2** – חבר את המטען והתקן נייד בהתאם לשלבים באפליקציה שהורדת. המכשיר יבקש להכניס את קוד ההתאמה שמורכב מ-6 ספרות. מדבקת הקוד האבטחה נמצאת על הלוח האמצעי.

\* ניתן למצוא פרטים נוספים על הליך ההתאמה בחלק השאלות הנפוצות בדף ה-Wiki.

**שלב 3** – התחבר למטען באמצעות האפליקציה.

### הגדרת פרמטרים בסיסיים

**A** – בצע עדכון קושחה אם הוא זמין

**B** – תפריט המתקין ניתן לנעוה דרך:

- חלון שאף החיבור הראשון
- חלון הגדרות האפליקציה

**C** – כל פעם שיתבקש מהמתקין להקליד קוד אבטחה. הקוד הוא 1998.

**D** – אם הקוד הוקלד כראוי, האדם האחראי יכול לנעוה לפרמטרי המתקין ולהתחיל בהגדרות מותאמות אישית.

\* ניתן למצוא פרטים נוספים איך להשתמש באפליקציה הניתנת בדף ה-Wiki של Teltonika Energy (סרוק את קוד ה-QR).

## UK

## PROCEDURA СПІРНИННЯ

### ПІДКЛЮЧЕННЯ ДО ЗАРЯДНОГО ПРИСТРОЮ

**Крок 1** – Завантажте додаток Teltonika EV Charging з Google Play для Android або з Apple Store для iOS.

**Крок 2** – Спарте зарядний пристрій і мобільний пристрій, дотримуючись інструкцій в завантаженому додатку. Пристрій запитає введення коду сполучення, який складається з 6 цифр. Стікери з кодом безпеки можна знайти на середній платі.

\* Більше деталей про процедуру спарювання можна знайти в розділі FAQ на Wiki-сторінці.

**Крок 3** – Підключіть зарядний пристрій через додаток.

### НАЛАШТУВАННЯ ОСНОВНИХ ПАРАМЕТРІВ

**A** – Виконайте оновлення прошивки, якщо воно доступне

**B** – Меню установника можна відкрити через:

- вікно майстра підключення для першого разу
- вікно налаштувань додатку

**C** – Кожного разу від установника буде вимагатися введення коду безпеки. Код - 1998.

**D** – Якщо код безпеки введено правильно, відповідальна особа може отримати доступ до параметрів установника та почати налаштування.

\* Більше деталей про використання мобільного додатку можна знайти на Wiki-сторінці Teltonika Energy (відскануйте QR-код).

AR

## إجراء الاقتران

### التوصيل بالشاحن

- 1 الخطوة** - قم بتنزيل تطبيق Teltonika EV Charging من متجر Google Play لأجهزة Android أو متجر Apple لأجهزة iOS.
- 2 الخطوة** - قم بإقران الشاحن والجهاز المحمول باتباع الخطوات في التطبيق الذي تم تنزيله. سيطلب منك الجهاز إدخال رمز الاقتران الذي يتكون من 6 أرقام. يمكن العثور على ملصق رمز الأمان على اللوحة الوسطى.
- \* يمكن العثور على مزيد من التفاصيل حول إجراء الاقتران في قسم الأسئلة الشائعة في صفحة ويكي.
- 3 الخطوة** - قم بالاتصال بالشاحن باستخدام التطبيق.

### إعداد المعلومات الأساسية

- A** - قم بتحديث البرنامج الثابت إذا كان متاحًا
- B** - يمكن الوصول إلى قائمة الميثب عبر:
- نافذة معالج الاتصال الأولي
  - نافذة إعدادات التطبيق
- C** - في كل مرة ستطلب من الميثب إدخال رمز الأمان. الرمز هو 1998.
- D** - إذا تم إدخال رمز الأمان بشكل صحيح، يمكن للشخص المسؤول الوصول إلى معلومات الميثب وبدء التكوين المخصص.
- \* يمكن العثور على مزيد من التفاصيل حول كيفية استخدام التطبيق المحمول في صفحة ويكي Teltonika Energy (امسح رمز الاستجابة السريعة).

LT

## PORAVIMO PROCEDŪRA

### PRISIJUNGIMAS PRIE KROVIMO STOTELĖS

- 1 žingsnis** - Atsisiųskite Teltonika EV Charging programėlę iš Android Google Play arba iOS Apple store.
- 2 žingsnis** - Suporukite įkroviklį ir mobilųjį įrenginį pagal atsisiųstos programėlės nurodymus. Įrenginys paprašys įvesti poravimo kodą, kuris susideda iš 6 skaitmenų. Lipdukas su saugumo kodu yra vidurinėje plokštėje.
- \* Daugiau informacijos apie poravimo procedūrą galima rasti FAQ skyriuje Wiki puslapyje.
- 3 žingsnis** - Prisijunkite prie įkroviklio naudodami programėlę.

### PAGRINDINIŲ PARAMETRŲ NUSTATYMAS

- A** - Atlikite programinės įrangos atnaujinimą, jei jis yra prieinamas
- B** - Montuotojo meniu pasiekiamas per:
- pirmą kartą prisijungiant, vedantis langas
  - programėlės nustatymų langas
- C** - Kiekvieną kartą montuotojas turės įvesti saugumo kodą. Kodas yra 1998.
- D** - Jei saugumo kodas įvedamas teisingai, atsakingas asmuo gali pasiekti montuotojo parametrus ir pradėti pritaikytą konfigūraciją.
- \* Daugiau informacijos apie mobiliosios programėlės naudojimą galima rasti Teltonika Energy Wiki puslapyje (nuskaitykite QR kodą).

TR

## PAKETLEME PROSEDŪRŪ

### ŞARJ CİHAZINA BAĞLANTI

- Adım 1** - Teltonika EV Charging uygulamasını Android Google Play veya iOS Apple Store'dan indirin.
- Adım 2** - İndirilen uygulamadaki adımları takip ederek şarj cihazını ve mobil cihazı eşleştirin. Cihaz, 6 haneli eşleştirme kodu girmenizi isteyecektir. Güvenlik kodu bulunan etiket orta plakada yer almaktadır.
- \* Eşleştirme prosedürü hakkında daha fazla detay Wiki sayfasının SSS bölümünde bulunmaktadır.
- Adım 3** - Uygulama üzerinden şarj cihazına bağlanın.

### TEMEL PARAMETRELERİ AYARLAYIN

- A** - Mevcutsa, yazılım güncellemesi yapın
- B** - Yükleyci menüsüne şu şekilde erişilebilir:
- ilk bağlantı silihbazı penceresi
  - uygulama ayarları penceresi
- C** - Her seferinde yükleyiciden güvenlik kodunu girmeniz istenecektir. Kod 1998'dir.
- D** - Güvenlik kodu doğru girildiğinde, sorumlu kişi Yükleyci parametrelerine erişebilir ve özel yapılandırmayı başlatabilir.
- \* Mobil uygulamayı nasıl kullanacağınız hakkında daha fazla bilgiye Teltonika Energy Wiki sayfasında (QR kodu tarayın) ulaşabilirsiniz.

# 9. LED INDICATORS (ERRORS)

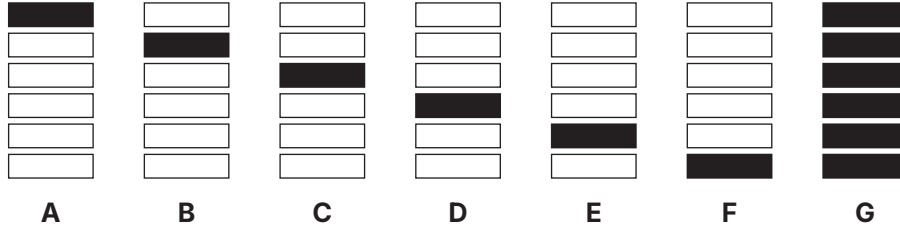

Read more:



- A.** Input voltage error
- B.** Output voltage/current fail
- C.** Current leakage detected
- D.** Connectivity error
- E.** Temperature error
- F.** Internal errors
- G.** Faulty connection to EV

## FR INDICATEURS LED (ERREURS)

- A. Erreur de tension d'entrée
- B. Échec de la tension/courant de sortie
- C. Fuite de courant détectée
- D. Erreur de connectivité
- E. Erreur de température
- F. Erreurs internes
- G. Connexion défectueuse au véhicule électrique

## BG LED ИНДИКАТОРИ (ГРЕШКИ)

- A. Грешка във входното напрежение
- B. Грешка в изходното напрежение/ток
- C. Установен ток на утечка
- D. Грешка във връзката
- E. Грешка, свързана с температурата
- F. Вътрешни грешки
- G. Неизправна връзка с електромобила

## CZ LED INDIKÁTOR (CHYBY)

- A. Chyba vstupního napětí
- B. Chyba výstupního napětí/proudu
- C. Zjištěn únik proudu
- D. Chyba připojení
- E. Chyba teploty
- F. Vnitřní chyby
- G. Chybné připojení k elektromobilu

## DA LED-INDIKATORER (FEJL)

- A. Fejl i indgangsspænding
- B. Fejl i udgangsspænding/strøm
- C. Registreret lækstrøm
- D. Forbindelsesfejl
- E. Temperaturfejl
- F. Interne fejl
- G. Fejlagtig forbindelse til elbil

## NL LED-INDICATOREN (FOUTEN)

- A. Fout in ingangsspanning
- B. Fout in uitgangsspanning/stroom
- C. Lekstroom gedetecteerd
- D. Verbindingsfout
- E. Temperatuurfout
- F. Interne fouten
- G. Onjuiste verbinding met elektrisch voertuig

## EE LED-INDIKAATORID (VIGAD)

- A. Sisendpinge viga
- B. Väljundpinge/voo viga
- C. Avastatud lekiv vool
- D. Ühendusviga
- E. Temperatuur viga
- F. Sisemised vead
- G. Vigane ühendus elektrilise sõidukiga

## FI LED-INDIKAATORIT (VIRHEET)

- A. Syöttöjännitevirhe
- B. Lähtöjännite/virta epäonnistuminen
- C. Virran vuoto havaittu
- D. Yhteysvirhe
- E. Lämpötilavirhe
- F. Sisäiset virheet
- G. Viallinen yhteys sähköautoon

## DE LED-ANZEIGEN (FEHLER)

- A. Eingangsspannungsfehler
- B. Ausgangs-Spannung/Strom Fehler
- C. Stromleckage erkannt
- D. Verbindungsfehler
- E. Temperaturfehler
- F. Interne Fehler
- G. Fehlerhafte Verbindung zum Elektrofahrzeug

## EL ΕΝΔΕΙΞΙΣ LED (ΣΦΑΛΜΑΤΑ)

- A. Σφάλμα τάσης εισόδου
- B. Αποτυχία τάσης/ρεύματος εξόδου
- C. Ανίχνευση διαρροής ρεύματος
- D. Σφάλμα συνδεσιμότητας
- E. Σφάλμα θερμοκρασίας
- F. Εσωτερικά σφάλματα
- G. Ελαττωματική σύνδεση με το ηλεκτρικό όχημα

## HU LED JELZŐFÉNYEK (HIBÁK)

- A. Bemeneti feszültség hiba
- B. Kimeneti feszültség/áram hiba
- C. Áramszivárgás észlelve
- D. Kapcsolódási hiba
- E. Hőmérséklet hiba
- F. Belső hibák
- G. Hibás kapcsolat az EV-vel

## IT INDICATORI LED (ERRORI)

- A. Errore di tensione in ingresso
- B. Errore di tensione/corrente in uscita
- C. Perdite di corrente rilevate
- D. Errore di connettività
- E. Errore di temperatura
- F. Errori interni
- G. Connessione difettosa al veicolo elettrico (EV)

## LV LED INDIKATORI (KĻŪDAS)

- A. Ieejas sprieguma kļūda
- B. Izejas sprieguma/strāvas kļūme
- C. Strāvas noplūdes detekššana
- D. Savienojamības kļūda
- E. Temperatūras kļūda
- F. Iekšējās kļūdas
- G. Neatbilstoša savienojuma ar EV

## PT INDICADORES DE LED (ERROS)

- A. Erro de tensão de entrada
- B. Falha de tensão/corrente de saída
- C. Vazamento de corrente detectado
- D. Erro de conectividade
- E. Erro de temperatura
- F. Erros internos
- G. Conexão defeituosa com o veículo elétrico (EV)

## RO INDICATOARE LED (ERORI)

- A. Eroare de tensiune de intrare
- B. Eșec al tensiunii/curențului de ieșire
- C. Scurgere de curent detectată
- D. Eroare de conectivitate
- E. Eroare de temperatură
- F. Erori interne
- G. Conexiune defectuoasă la EV

## SK LED INDIKÁTOR (CHYBY)

- A. Chyba vstupného napätia
- B. Chyba výstupného napätia/prúdu
- C. Detekovaný únik prúdu
- D. Chyba pripojenia
- E. Chyba teploty
- F. Interné chyby
- G. Chybný kontakt s EV

## SL LED INDICATORJI (NAPAKE)

- A. Napaka vhodnega napetosti
- B. Napaka izhodnega napetosti/ toka
- C. Odkrita uhajanje toka
- D. Napaka povezljivosti
- E. Napaka temperature
- F. Notranje napake
- G. Napaka povezave z EV

## ES INDICADORES LED (ERRORES)

- A. Error de voltaje de entrada
- B. Falla de voltaje/corriente de salida
- C. Fugas de corriente detectadas
- D. Error de conectividad
- E. Error de temperatura
- F. Errores internos
- G. Conexión defectuosa al vehículo eléctrico (EV)

## SV LED-INDIKATORER (FEL)

- A. Fel på inspänning
- B. Fel på utspänning/ström
- C. Läckström detekterad
- D. Anslutningsfel
- E. Temperaturfel
- F. Interna fel
- G. Felaktig anslutning till elfordon

## HE LED אינדיקטורים (שגיאות)

- A. שגיאת מתח כניסה
- B. שגיאת מתח/הפסקת זרם יציאה
- C. זווה דליפת זרם
- D. שגיאת חיבור
- E. שגיאת טמפרטורה
- F. שגיאות פנימיות
- G. חיבור פגום לרכב החשמלי

## UK ІНДИКАТОРИ LED (ПОМИЛКИ)

- A. Помилка вхідної напруги
- B. Помилка вихідної напруги
- C. Виявлено витік струму
- D. Помилка з'єднання
- E. Помилка температури
- F. Внутрішні помилки
- G. Неправне з'єднання з електромобілем

## UK مؤشرات LED (الأخطاء)

- A. خطأ في جهد الإدخال
- B. فشل في جهد أتيار الإخراج
- C. اكتشاف تسرب تيار
- D. خطأ في الاتصال
- E. خطأ في درجة الحرارة
- F. أخطاء داخلية
- G. اتصال معيب مع السيارة الكهربائية

## LT LED INDIKATORIAI (KLAIDOS)

- A. Įtampos įvesties klaida
- B. Išėjimo įtampos/rovės klaida
- C. Srovės nuotėkis aptiktas
- D. Ryšio klaida
- E. Temperatūros klaida
- F. Vidinės klaidos
- G. Netinkamas ryšys su elektriniu automobiliu

## TR LED İNDİKATÖRLERİ (HATALAR)

- A. Giriş voltajı hatası
- B. Çıkış voltajı/sıcaklık hatası
- C. Akım kaçak algılandı
- D. Bağlantı hatası
- E. Sıcaklık hatası
- F. İç hatalar
- G. EV'ye hatalı bağlantı

# 10. SAFETY AND MAINTENANCE INSTRUCTIONS

## EN SAFETY AND MAINTENANCE INSTRUCTIONS

Installation, maintenance, and servicing of the charger must be done only by the personnel with relevant qualifications under the applicable local regulations. Unauthorized installation and modifications make the manufacturer's warranty void.

Do not use the charger if the enclosure or connector is cracked, opened, broken, or shows any other indication of damage. If the connector begins to melt or emits smoke, do not touch it. If possible, stop charging activities.

Before opening the cover or cleaning the charger, power down the device. Do not use cleaning solvents on any part of the charger. Use a clean, dry cloth to remove dust and dirt. Do not open the cover in the rain.

Use the Teltonika EVC 2 charger under the operating parameters and within normal ambient conditions specified in the General and Electrical Specifications. Avoid installing the charger in a place that is under extreme weather conditions or is directly impacted by sunlight.

### SIMPLIFIED EU DECLARATION OF CONFORMITY

Hereby, Teltonika Energy declares that EVC 2 equipment is in compliance with Directive 2014/53/EU, Directive 2014/30/EU and Directive 2014/35/EU.

### SAFETY RECOMMENDATIONS

Follow all the safety and installation instructions carefully. Failure to follow instructions may be a safety hazard and/or cause equipment malfunction. Any resulting damage due to disregard or actions contrary to the instructions in this manual is excluded from the product warranty.

### CONNECTOR RECOMMENDATIONS AND INSTALLATION INSTRUCTIONS

Do not use if the charging cable is frayed, has broken insulation, or has any signs of damage or the vehicle plug or electrical outlet is dirty, wet, or damaged. Do not use the charging cable with a cable adaptor or an extension cable. Under any circumstances, do not tighten the charging cable while it is connected.

### INSTALLATION INSTRUCTIONS

Ensure that the mounting surface can adequately support the weight of the charger and withstand mechanical forces associated with usage.

The charger must be permanently connected to the electrical Earth of the installation.

Do not install the charger in direct sunlight, or near flammable, explosive, or combustible materials, chemicals or solvents, gas pipes or steam outlets, radiators or batteries, and areas prone to flooding, high humidity and running water.

### ELECTRICAL PROTECTION

The power supply line must be wired to an existing installation and be in accordance with local regulations.

User's electrical grid must include a dedicated Residual current device (RCD) Type A as well as overcurrent protection (MCB). Breakers are not included into the package and have to be bought separately.

Legitimate options:

**INSTALLATION OPTION 1** – A residual current protection (RCBO) type A with tripping current of 30 mA and with 16-32 A overcurrent protection (it is recommended to select accordingly to device in use. For 16 A charging stations recommended to use 20A rating, while for 32A recommended to use 40 A) according to at least one of the standards: IEC 61009-1 or IEC 60947-2.

**INSTALLATION OPTION 2** – Residual current protection (RCCB or RCD) type A with tripping current 30 mA according to at least one of the standards IEC 61008-1 or IEC 61009-1 or IEC 60947-2 or IEC 62423. Additionally overcurrent protection (MCB) rated for at least of 16-32 A (it is recommended to select accordingly to device in use. For 16 A charging stations recommended to use 20A rating, while for 32A recommended to use 40 A) should be installed and have to be in accordance to at least one of the following standards: IEC 60947-2, IEC 60947-6-2, IEC 61009-1, IEC 60898 series or IEC 60269 series.

### DISPOSAL ADVICE

In accordance with the Directive 2012/19/ EC, at the end of its useful life, the product should not be disposed of as urban waste. It should be taken to a collection center or to a distributor that provides special and differentiated waste disposal.

### LEGAL NOTICE

Any information in this manual may be changed without prior notice and does not represent any obligation on the part of the manufacturer. Images in this manual are for illustration

purposes only and might differ from the delivered product.

### CONTACTS

**Manufacturer:** Teltonika Energy  
**Crowd forum:** <https://community.teltonika.lt/>  
**Email:** [info@teltonika.lt](mailto:info@teltonika.lt)

## FR INSTRUCTIONS DE SÉCURITÉ ET D'ENTRETIEN

L'installation, la maintenance et l'entretien de la borne de recharge doivent être effectués uniquement par du personnel qualifié, conformément aux réglementations locales en vigueur. Toute installation ou modification non autorisée annule la garantie du fabricant.

N'utilisez pas la borne de recharge si le boîtier ou le connecteur est fissuré, ouvert, endommagé ou présente tout autre signe de détérioration. Si le connecteur commence à fondre ou dégage de la fumée, ne le touchez pas. Si possible, interrompez immédiatement les activités de charge.

Avant d'ouvrir le couvercle ou de nettoyer la borne, mettez l'appareil hors tension. N'utilisez aucun solvant de nettoyage sur aucune partie de la borne. Utilisez un chiffon propre et sec pour éliminer la poussière et la saleté. N'ouvrez pas le couvercle sous la pluie.

Utilisez la borne Teltonika EVC 2 dans les limites des paramètres de fonctionnement et dans des conditions ambiantes normales, telles que spécifiées dans les Spécifications Générales et Électriques. Évitez d'installer la borne dans un endroit exposé à des conditions météorologiques extrêmes ou directement à la lumière du soleil.

### DÉCLARATION DE CONFORMITÉ EU SIMPLIFIÉE

Par la présente, Teltonika Energy déclare que l'équipement EVC 2 est conforme à la Directive 2014/53/UE, à la Directive 2014/30/UE et à la Directive 2014/35/UE.

### RECOMMANDATIONS DE SÉCURITÉ

Suivez attentivement toutes les instructions de sécurité et d'installation. Le non-respect de ces instructions peut constituer un danger pour la sécurité et/ou provoquer un dysfonctionnement de l'équipement. Tout dommage résultant d'une non-observation ou d'actions contraires aux instructions du présent manuel est exclu de la garantie du produit.

### RECOMMANDATIONS POUR LE CONNECTEUR ET S'INSTALLATION

N'utilisez pas le câble de charge s'il est effiloché, si son isolation est endommagée ou présente tout signe de détérioration, ou si la fiche du véhicule ou la prise électrique est sale, mouillée ou endommagée. N'utilisez pas le câble de charge avec un adaptateur de câble ou une rallonge. En aucun cas, ne serrez le câble de charge lorsqu'il est connecté.

### INSTRUCTIONS D'INSTALLATION

Assurez-vous que la surface de montage peut supporter adéquatement le poids de la borne de recharge et résister aux forces mécaniques liées à son utilisation.

La borne de recharge doit être connectée de manière permanente à la prise de terre de l'installation.

N'installez pas la borne de recharge en plein soleil ni à proximité de matériaux inflammables, explosifs ou combustibles, de produits chimiques ou de solvants, de conduites de gaz ou de sorties de vapeur, de radiateurs ou de batteries, ni dans des zones sujettes aux inondations, à une forte humidité ou à l'eau courante.

### PROTECTION ÉLECTRIQUE

La ligne d'alimentation doit être raccordée à une installation existante et conforme aux réglementations locales.

Le réseau électrique de l'utilisateur doit comporter un dispositif différentiel dédié de type A ainsi qu'une protection contre les surintensités (MCB). Les disjoncteurs ne sont pas inclus dans le paquet et doivent être achetés séparément.

Options d'installation valides :

**OPTION D'INSTALLATION 1** – Un dispositif de protection différentiel avec protection contre les surintensités intégré (RCBO) de type A, avec un courant de déclenchement de 30 mA et une protection contre les surintensités de 16 à 32 A (il est recommandé de sélectionner en fonction de l'appareil utilisé — pour une borne de charge de 16 A, il est conseillé d'utiliser une protection de 20 A, tandis que pour une borne de charge de 32 A, une protection de 40 A est recommandée), conforme à au moins l'une des normes suivantes : IEC 61009-1 ou IEC 60947-2.

### OPTION D'INSTALLATION 2

Un dispositif de protection différentiel (RCCB ou RCD) de type A, avec un courant de déclenchement de 30 mA, conforme à au moins l'une des normes suivantes : IEC 61008-1, IEC

61009-1, IEC 60947-2 ou IEC 62423. De plus, une protection contre les surintensités (MCB) d'une capacité de 16 à 32 A (il est recommandé de choisir en fonction de l'appareil utilisé — pour une borne de charge de 16 A, il est conseillé d'utiliser une protection de 20 A, tandis que pour une borne de charge de 32 A, une protection de 40 A est recommandée) doit être installée et conforme à au moins l'une des normes suivantes : IEC 60947-2, IEC 60947-6-2, IEC 61009-1, la série IEC 60898 ou la série IEC 60269.

### CONSEIL D'ÉLIMINATION

Conformément à la directive 2012/19/ CE, à la fin de sa durée de vie utile, le produit ne doit pas être éliminé comme un déchet urbain. Il doit être remis à un centre de collecte ou à un distributeur qui assure l'élimination des déchets spéciaux et différenciés.

### AVIS LÉGAL

Toute information contenue dans ce manuel peut être modifiée sans préavis et ne constitue aucune obligation de la part du fabricant. Les images présentes dans ce manuel sont fournies à titre d'illustration uniquement et peuvent différer du produit livré.

### CONTACTS

**Fabricant :** Teltonika Energy  
**Forum communautaire :** <https://community.teltonika.lt/>  
**Email :** [info@teltonika.lt](mailto:info@teltonika.lt)

## BG ИНСТРУКЦИИ ЗА БЕЗОПАСНОСТ И ПОДДРЪЖКА

Инсталирането, поддръжката и обслужването на зарядната станция трябва да се извършва единствено от квалифициран персонал, съгласно приложимите местни разпоредби. Неоторизираната инсталация или модификация отменя гаранцията на производителя.

Не използвайте зарядната станция, ако корпусът или конекторът са напукани, отворени, счупени или показват други признаци на повреда. Ако конекторът започне да се топи или отделя дим, не го докосвайте. Ако е възможно, незабавно прекратете зареждането.

Преди да отворите капака или да почистите зарядната станция, изключете захранването. Не използвайте почистващи разтворители за която и да е част на зарядната станция. Използвайте чиста и суха кърпа за премахване на прах и замърсявания. Не отваряйте капака при дъждовно време.

Използвайте зарядната станция Teltonika EVC 2 в съответствие с посочените работни параметри и при нормални условия на околната среда, описани в Общите и Електрическите спецификации. Избягвайте монтаж на зарядната станция на места, изложени на екстремни климатични условия или директна слънчева светлина.

**ОПРОСТЕНА ДЕКЛАРАЦИЯ ЗА СЪОТВЕТСТВИЕ НА ЕС**  
С настоящето Teltonika Energy декларира, че оборудването EVC 2 е в съответствие с директиви 2014/53/ЕС, 2014/30/ЕС и 2014/35/ЕС.

### ПРЕПОРЪКИ ЗА БЕЗОПАСНОСТ

Внимателно следвайте всички инструкции за безопасност и монтаж. Неспазването на инструкциите може да доведе до риск за безопасността и/или неизправност на оборудването. Всяка повреда, възникнала вследствие на неспазване или действия, противоречащи на указанията в това ръководство, се изключва от гаранцията на продукта.

### ПРЕПОРЪКИ ЗА КОНЕКТОРИ И ИНСТРУКЦИИ ЗА МОНТАЖ

Не използвайте зарядния кабел, ако е износен, има нарушена изолация или други признаци на повреда, както и ако щепселът или контактът за електромобила е замърсен, мокър или повреден. Не използвайте зарядния кабел с адаптер или удължителен кабел. При никакви обстоятелства не натягвайте зарядния кабел, докато е включен.

### ИНСТРУКЦИИ ЗА МОНТАЖ

Уверете се, че монтажната повърхност може адекватно да поддържа теглото на зарядната станция и да издържи механичните натоварвания, свързани с употребата.

Зарядната станция трябва да бъде постоянно свързана към електрическото заземяване на инсталацията.

Не инсталирайте зарядната станция под пряка слънчева светлина, в близост до запалими, експлозивни или горими материали, химикали или разтворители, газопроводи, парни изходи, радиатори или акумулатори, както и в места, предразположени към наводнения, висока влажност и течаща вода.

### ЕЛЕКТРИЧЕСКА ЗАЩИТА

Захранващата линия трябва да се свърже към същест-



Het elektriciteitsnet van de gebruiker moet voorzien zijn van een aparte aardlekschakelaar (RCD) Type A en een overstrombeveiliging (MCB). Deze zekeringen zijn niet inbegrepen in de verpakking en moeten apart worden aangeschaft.

#### Toegestane opties:

**INSTALLATIEOPTIE 1** – Een gecombineerde aardlek- en overstrombeveiliging (RCBO) type A met een uitschakelstroom van 30 mA en overstrombeveiliging tussen 16–32 A. Het wordt aanbevolen om de beveiliging af te stemmen op het gebruikte apparaat: bij laadstations van 16 A wordt een zekering van 20 A aanbevolen, bij 32 A wordt 40 A aanbevolen. Deze bescherming moet voldoen aan ten minste één van de volgende normen: IEC 61009-1 of IEC 60947-2.

**INSTALLATIEOPTIE 2** – Een aardlekschakelaar (RCCB of RCD) type A met uitschakelstroom van 30 mA volgens ten minste één van de volgende normen: IEC 61008-1, IEC 61009-1, IEC 60947-2 of IEC 62423. Daarnaast moet er een overstrombeveiliging (MCB) worden geïnstalleerd met een waarde van minimaal 16–32 A (aanbevolen: 20 A voor 16 A-laadstations en 40 A voor 32 A-laadstations), die moet voldoen aan ten minste één van de volgende normen: IEC 60947-2, IEC 60947-6-2, IEC 61009-1, IEC 60898-serie of IEC 60269-serie.

#### AFVOER ADVIES

In overeenstemming met de richtlijn 2012/19/EG mag het product aan het einde van zijn nuttige levensduur niet worden afgevoerd als stedelijk afval. Het moet naar een inzamelcentrum worden gebracht of naar een distributeur die speciale en gedifferentieerde afvalverwijdering aanbiedt.

#### JURIDISCH BERICHT

Alle informatie in dit handboek kan zonder voorafgaande kennisgeving worden gewijzigd en vormt geen verplichting van de fabrikant. Afbeeldingen in dit handboek dienen uitsluitend ter illustratie en kunnen afwijken van het geleverde product.

#### CONTACTEN

**Fabrikant:** Teltonika Energy  
**Crowd forum:** <https://community.teltonika.lt/>  
**E-mail:** [info@teltonika.lt](mailto:info@teltonika.lt)

#### EH OHUTUS- JA HOOLDUSJUHISED

Laadija paigaldamine, hooldus ja teenindus tuleb teostada ainult asjakohaste kvalifikatsioonidega isikute poolt vastavalt kohalikele määrustele. Volitamata paigaldus ja muudatused tühistavad tootja garantii.

Ärge kasutage laadijat, kui selle korpus või pistik on pragunenud, lahti või katki või kui esinevad muud kahjustuse tunnused. Kui pistik hakkab sulama või suitsu välja andma, ärge puudutage seda. Kui võimalik, lõpetage laadimisprotsess.

Enne katte avamist või laadija puhastamist lülitage seade välja. Ärge kasutage laadija puhastamiseks lahusteid. Kasutage puhtaid, kuivi lappe, et eemaldada tolm ja mustust. Ärge avage katet vihmaga.

Kasutage Teltonika EVC 2 laadijat vastavalt tööparameetritele ja normaalsele keskkonnatingimustele, mis on määratud Üldistes ja Elektrilistes Spetsifikatsioonides. Vältige laadija paigaldamist kohtadesse, kus on äärmuslikud ilmastikutingimused või otse päikesevalguse käes.

#### LIHTSUSTATUD EU KONFORMITEEDI DEKLARATSIOON

Käesolevaga deklareerib Teltonika Energy, et EVC 2 seade vastab direktiividele 2014/53/EU, 2014/30/EU ja 2014/35/EU.

#### OHUTUSOOVITUSED

Järgige kõiki ohutus- ja paigaldusjuhiseid hoolikalt. Juhiste eiramine võib põhjustada ohutusprobleeme ja/või seadme rikke. Kõik kahjustused, mis tulenevad juhiste eiramisest või nende vastu tegutsemisest, ei kuulu toote garantiisse.

#### PISTIKÜHENDUSE SOOVITUSED JA PAIGALDUSJUHISED

Ärge kasutage laadimiskaablit, kui see on kulunud, isolatsioon on katki või kui on mingeid kahjustuse märke, või kui sõiduki pistik või elektriline pesa on must, märg või kahjustatud. Ärge kasutage laadimiskaablit koos kaabliadapteri või pikenduskaabliga. Ükskõik millistel juhtudel ärge pingutage laadimiskaablit, kui see on ühendatud.

#### PAIGALDUSJUHISED

Veenduge, et paigalduspind suudab laadija kaalu piisavalt toetada ja taluda kasutamisel tulenevaid mehaanilisi jõude.

Laadija peab olema püsivalt ühendatud paigaldise elektrimaandusega.

Ärge paigaldage laadijat otse päikesevalguse kätte ega kohadesse, kus on plahvatusohtlikke, kergesti süttivaid materjale, kemikaale või lahusteid, gaasitorusid või auruväljalaskeid, radiaatoreid või akusid, samuti piirkondadesse, kus esineb üleujutuste, kõrge niiskuse või voolava vee oht.

#### ELEKTRILINE KAITSE

Toitekaabel tuleb ühendada olemasoleva paigaldusega ja see peab vastama kohalikele regulatsioonidele.

Kasutaja elektrivõrk peab sisaldama spetsiaalset järelejäädud voolu kaitse seadet (RCD) tüübi A ning ülekoormuskaitset (MCB). Kaitseülitid ei ole komplektis ja need tuleb eraldi osta.

#### Lubatud valikud:

**PAIGALDUSVALIK 1** – Järelejäädud voolu kaitse (RCBO) tüübi A lülitusvooluga 30 mA ja ülekoormuskaitsega 16–32 A (soovitame valida vastavalt kasutatavale seadmele. 16 A laadimisjaamade puhul on soovitatav kasutada 20 A kaitset, samas kui 32 A laadimisjaamade puhul on soovitatav kasutada 40 A kaitset), vastavalt vähemalt ühele järgnevatest standarditest: IEC 61009-1 või IEC 60947-2.

**PAIGALDUSVALIK 2** – Järelejäädud voolu kaitse (RCCB või RCD) tüübi A lülitusvooluga 30 mA vastavalt vähemalt ühele järgmistest standarditest: IEC 61008-1, IEC 61009-1, IEC 60947-2 või IEC 62423. Lisaks tuleb paigaldada ülekoormuskaitse (MCB), mille nominaalväärtus on vähemalt 16–32 A (soovitame valida vastavalt kasutatavale seadmele. 16 A laadimisjaamade puhul on soovitatav kasutada 20 A kaitset, samas kui 32 A laadimisjaamade puhul on soovitatav kasutada 40 A kaitset), ja see peab vastama vähemalt ühele järgmistest standarditest: IEC 60947-2, IEC 60947-6-2, IEC 61009-1, IEC 60898 seeria või IEC 60269 seeria.

#### HÜÜTEVÕTTEKS KASUTAMISE SOOVITUS

Vastavalt direktiivile 2012/19/EÜ ei tohi toodet selle kasutusaja lõppedes hävitada linnajäätmetena. See tuleks viia kogumispunkti või turustajale, kes pakub spetsiaalset ja diferentseeritud jäätmekeelust.

#### ÖIGUSLIK TEADE

Käesolevas käsiraamatus olev teave võib muutuda ette teatamata ja see ei kohusta tootjat. Käesolevas käsiraamatus olevad pildid on illustreerivad ja võivad erineda tarnitud toote välisusest.

#### KONTAKTADATAD

**Tootja:** Teltonika Energy  
**Forum:** <https://community.teltonika.lt/>  
**E-post:** [info@teltonika.lt](mailto:info@teltonika.lt)

#### FI TURVALLISUUS- JA HUOLTOOHJEET

Asennus, huolto ja huoltopalvelut tulee suorittaa vain pätevöityneiden henkilöiden toimesta sovellettavien paikallisten säädösten mukaisesti. Luvaton asennus ja muutokset mitätöivät valmistajan takuun.

Älä käytä laturia, jos kotelo tai liitin on haljennut, avattu, rikki tai siinä on muita vaurioitoiden merkkejä. Jos liitin alkaa sulaa tai päästää savua, älä koske siihen. Jos mahdollista, keskeytä lataustoiminta.

Ennen kuoren avaamista tai laturin puhdistamista sammuta laite. Älä käytä puhdistusaineita mihinkään osaan laturissa. Käytä puhtaasta, kuivasta liinasta puhtaiden vaipojen ja liian poistamiseen. Älä avaa kuorta sateessa.

Käytä Teltonika EVC 2 -laturia määritettyjen käyttöparametrien ja Yleisten ja Sähköisten Spetsifikatioiden mukaisissa normaalin ympäristön olosuhteissa. Vältä laturin asentamista paikkoihin, joissa on äärimmäiset sääolosuhteet tai suora auringonpaiste.

#### YKSINKERTAISTETTU EU:N VASTAAVUUSVÄITÄMÄ

Tällä ilmoituksella Teltonika Energy ilmoittaa, että EVC 2 -laitteet täyttävät direktiivien 2014/53/EU, 2014/30/EU ja 2014/35/EU vaatimukset.

#### TURVALLISUUSSUOSITUKSET

Seuraa kaikkia turvallisuus- ja asennusohjeita huolellisesti. Ohjeiden noudattamatta jättäminen voi aiheuttaa turvallisuusvaaran ja/tai laitteiston vian. Kaikki mahdolliset vahingot, jotka johtuvat ohjeiden laiminlyönnistä tai ohjeiden vastaisista toimista, eivät kuulu tuotteen takuuseen.

#### LIITINSUOSITUKSET JA ASENNUSOHJEET

Älä käytä, jos latauskaapeli on kulunut, sen eristys on rikkoutunut tai siinä on merkkejä vaurioista, tai jos ajoneuvon pistoke tai sähköpistoke on likainen, märkä tai vaurioitunut. Älä käytä latauskaapelia kaapelialustimen tai jatkojohtojen kanssa. Älä missään olosuhteissa kiiristä latauskaapelia sen ollessa kytkettyinä.

#### ASENNUSOHJEET

Varmista, että asennuspinta pystyy tukemaan laturin painoa ja kestämään käytöstä aiheutuvat mekaaniset voimat.

Laturi on kytkettävä pysyvästi asennuksen sähkömaahan.

Älä asenna laturia suoraan auringonvaloon tai lähelle helposti syttyviä, räjähtäviä tai palavia materiaaleja, kemikaaleja tai liuottimia, kaasuputkia tai höyryputkia, pattereita tai akkuja, eikä alueille, jotka altistuvat tuville, korkealle kosteudelle tai juoksevalle vedelle.

#### SÄHKÖLLINEN SUOJAUS

Virtajohto on kytkettävä ollessa olevaan asennukseen ja sen tulee olla paikallisten säädösten mukainen.

Käyttäjän sähköverkkoon on sisällytettävä erillinen jännönsivran suoja (RCD) tyyppi A sekä ylivirtasuojauksen (MCB). Suojakymet eivät sisälly pakkaukseen ja ne on ostettava erikseen.

#### Laiilliset vaihtoehdot:

**ASENNUSVAIHTOEHTO 1** – Jännönsivran suoja (RCBO) tyyppi A, jonka irrotusvirta on 30 mA ja ylivirtasuojauksen (MCB) (suositellaan valittavaksi käytettävän laitteen mukaan. 16 A latausasemille suositellaan 20 A suojakytintä, kun taas 32 A latausasemille

suositellaan 40 A suojakytintä), joka täyttää vähintään yhden seuraavista standardeista: IEC 61009-1 tai IEC 60947-2.

**ASENNUSVAIHTOEHTO 2** – Jännönsivran suoja (RCCB tai RCD) tyyppi A, jonka irrotusvirta on 30 mA ja joka täyttää vähintään yhden seuraavista standardeista: IEC 61008-1, IEC 61009-1, IEC 60947-2 tai IEC 62423. Lisäksi on asennettava ylivirtasuojauksen (MCB), jonka nimellisarvo on vähintään 16–32 A (suositellaan valittavaksi käytettävän laitteen mukaan. 16 A latausasemille suositellaan 20 A suojakytintä, kun taas 32 A latausasemille suositellaan 40 A suojakytintä), ja sen on täytettävä vähintään yksi seuraavista standardeista: IEC 60947-2, IEC 60947-6-2, IEC 61009-1, IEC 60898 sarja tai IEC 60269 sarja.

#### HÄVITTÄMISOHJE

Direktiivin 2012/19/EY mukaisesti tuotetta ei saa hävittää sen käyttöön päätyttyä yhdyskuntajätteenä. Se on vietävä keräyskeskukseen tai jakelijalle, joka tarjoaa eriyttäjä ja eriytettyä jätehuoltoa.

#### OIKEUDELLINEN ILMOITUS

Kaikki tämän käyttöoppaan tiedot voivat muuttua ilman ennakkoilmoitusta, eikä se luo valmistajalle mitään velvoitteita. Käyttöoppaan kuvat ovat vain havainnollistamistarkoituksessa, ja ne saattavat poiketa toimitetusta tuotteesta.

#### YHTEYSTIEDOT

**Valmistaja:** Teltonika Energy  
**Yhteisöfoorum:** <https://community.teltonika.lt/>  
**Sähköposti:** [info@teltonika.lt](mailto:info@teltonika.lt)

#### DE SICHERHEITS- UND WARTUNGSHINWEISE

Die Installation, Wartung und Instandhaltung des Ladegeräts darf nur von Personen durchgeführt werden, die über die entsprechenden Qualifikationen gemäß den geltenden örtlichen Vorschriften verfügen. Bei nicht autorisierten Installationen und Änderungen erlischt die Garantie des Herstellers.

Verwenden Sie das Ladegerät nicht, wenn das Gehäuse oder der Stecker Risse aufweist, geöffnet oder gebrochen ist oder andere Anzeichen einer Beschädigung aufweist. Wenn der Stecker zu schmelzen beginnt oder Rauch ausströmt, berühren Sie ihn nicht. Stellen Sie den Ladevorgang nach Möglichkeit ein.

Bevor Sie die Abdeckung öffnen oder das Ladegerät reinigen, schalten Sie das Gerät aus. Verwenden Sie keine Reinigungsmittel für die Teile des Ladegeräts. Verwenden Sie ein sauberes, trockenes Tuch, um Staub und Schmutz zu entfernen. Öffnen Sie den Deckel nicht im Regen.

Verwenden Sie das Teltonika EVC 2 Ladegerät unter den in den allgemeinen und elektrischen Spezifikationen angegebenen Betriebsparametern und normalen Umgebungsbedingungen. Vermeiden Sie es, das Ladegerät an einem Ort zu installieren, der extremen Wetterbedingungen oder direkter Sonneneinstrahlung ausgesetzt ist.

#### VEREINFACHTE EU-KONFORMITÄTSERKÄRUNG

Hiermit erklärt Teltonika Energy, dass das EVC 2-Gerät mit den Richtlinien 2014/53/EU, 2014/30/EU und 2014/35/EU konform ist.

#### SICHERHEITSEMPFEHLUNGEN

Befolgen Sie alle Sicherheits- und Installationsanweisungen sorgfältig. Die Nichtbeachtung der Anweisungen kann ein Sicherheitsrisiko darstellen und/oder zu Fehlfunktionen des Geräts führen. Jegliche Schäden, die durch Nichtbeachtung oder Handlungen entgegen den Anweisungen in dieser Anleitung entstehen, sind von der Produktgarantie ausgeschlossen.

#### ANSCHLUSSEMPFEHLUNGEN UND INSTALLATIONSANWEISUNGEN

Verwenden Sie das Ladekabel nicht, wenn es ausgefranst ist, eine gebrochene Isolierung oder Anzeichen einer Beschädigung aufweist oder der Fahrzeugstecker oder die Steckdose schmutzig, nass oder beschädigt ist. Verwenden Sie das Ladekabel nicht mit einem Kabeladapter oder einem Verlängerungskabel. Ziehen Sie das Ladekabel unter keinen Umständen fest, während es angeschlossen ist.

#### INSTALLATIONSANLEITUNG

Vergewissern Sie sich, dass die Montagefläche das Gewicht des Ladegeräts tragen kann und den bei der Benutzung auftretenden mechanischen Kräften standhält.

Das Ladegerät muss dauerhaft an die elektrische Masse der Anlage angeschlossen sein.

Installieren Sie das Ladegerät nicht in direktem Sonnenlicht oder in der Nähe von entflammaren, explosiven oder brennbaren Materialien, Chemikalien oder Lösungsmitteln, Gasleitungen oder Dampfauslässen, Heizkörpern oder Batterien sowie in Bereichen mit Überschwemmungen, hoher Feuchtigkeit und fließendem Wasser.

#### ELEKTRISCHER SCHUTZ

Die Stromversorgungsleitung muss an eine bestehende Installation angeschlossen werden und den örtlichen Vorschriften entsprechen.

Das Stromnetz des Benutzers muss einen speziellen Fehlerstromschutzschalter (RCD) Typ A sowie einen Überstromschutz (MCB) enthalten. Unterbrecher sind nicht im Paket enthalten und müssen separat gekauft werden.

#### Legitimált opciók:

**INSTALLATIONSOPTION 1** – Ein Fehlerstromschutzschalter (RCBO) Typ A mit einem Auslösestrom von 30 mA und mit einem Überstromschutz von 16 - 32 A (es wird empfohlen, das Gerät entsprechend zu wählen. Für Ladestationen mit 16 A wird die Verwendung von 20 A empfohlen, während für 32 A die Verwendung von 40 A empfohlen wird) gemäß mindestens einer der folgenden Normen: IEC 61009-1 oder IEC 60947-2.

**INSTALLATIONSOPTION 2** – Fehlerstromschutz (RCB oder RCD) Typ A mit Auslösestrom 30 mA gemäß mindestens einer der Normen IEC 61008-1 oder IEC 61009-1 oder IEC 60947-2 oder IEC 62423. Zusätzlich Überstromschutz (MCB) für mindestens 16-32 A (es wird empfohlen, den Schutz entsprechend dem verwendeten Gerät auszuwählen. Für Ladestationen mit 16 A wird die Verwendung von 20 A empfohlen, während für 32 A die Verwendung von 40 A empfohlen wird) installiert werden und mindestens einer der folgenden Normen entsprechen: IEC 60947-2, IEC 60947-6-2, IEC 61009-1, IEC 60898-Serie oder IEC 60269-Serie.

#### ENTSORGUNGSHINWEIS

Gemäß der Richtlinie 2012/19/EG sollte das Produkt am Ende seiner Nutzungsdauer nicht als Siedlungsabfall entsorgt werden. Es sollte zu einer Sammelstelle oder zu einem Händler gebracht werden, der eine spezielle und differenzierte Abfallentsorgung anbietet.

#### RECHTLICHER HINWEIS

Alle Informationen in diesem Handbuch können ohne vorherige Ankündigung geändert werden und stellen keine Verpflichtung seitens des Herstellers dar. Die Abbildungen in diesem Handbuch dienen nur der Illustration und können vom gelieferten Produkt abweichen.

#### KONTAKTE

**Hersteller:** Teltonika Energy  
**Crowd forum:** <https://community.teltonika.lt/>  
**Email:** [info@teltonika.lt](mailto:info@teltonika.lt)

#### GR ΟΔΗΓΙΕΣ ΑΣΦΑΛΕΙΑΣ ΚΑΙ ΣΥΝΤΗΡΗΣΗΣ

Η εγκατάσταση, η συντήρηση και η επισκευή του φορτιστή πρέπει να γίνονται μόνο από προσωπικά και κατάλληλα προσόντα και σύμφωνα με τις ισχύουσες τοπικές κανονιστικές απαιτήσεις. Η μη εξουσιοδοτημένη εγκατάσταση και οι τροποποιήσεις ακυρώνουν την εγγύηση του κατασκευαστή.

Μην χρησιμοποιείτε το φορτιστή εάν το περιβάλλον ή ο σύνδεσμος είναι ραγισμένα, ανοιχτά, σπασμένα ή εμφανίζουν άλλες ενδείξεις ζημιάς. Εάν ο σύνδεσμος αρχίσει να λιιώνει ή να εκλύει καπνό, μην τον αγγίζετε. Εάν είναι δυνατόν, σταματήστε τις δραστηριότητες φόρτισης.

Πριν ανοίξετε το κάλυμμα ή καθαρίσετε το φορτιστή, κλείστε τη συσκευή. Μην χρησιμοποιείτε διαλύτες καθαρισμού σε κανένα μέρος του φορτιστή. Χρησιμοποιήστε ένα καθαρό, στεγνό πανί για να αφαιρέσετε τη σκόνη και τη βρωμιά. Μην ανοίγετε το κάλυμμα όταν βρέχει.

Χρησιμοποιήστε τον φορτιστή Teltonika EVC 2 υπό τις παραμέτρους λειτουργίας και σε κανονικές συνθήκες περιβάλλοντος όπως καθορίζονται στις Τεχνικές και Ηλεκτρικές Προδιαγραφές. Αποφύγετε την εγκατάσταση του φορτιστή σε χώρο με ακραίες καιρικές συνθήκες ή σε χώρο που πληττείται άμεσα από το ηλιακό φως.

#### ΑΠΛΟΠΟΙΗΜΕΝΗ ΔΗΛΩΣΗ ΣΥΜΜΟΡΦΩΣΗΣ ΕΕ

Με την παρούσα, η Teltonika Energy δηλώνει ότι ο εξοπλισμός EVC 2 συμμορφώνεται με τις οδηγίες 2014/53/EU, 2014/30/EU και 2014/35/EU.

#### ΣΥΣΤΑΣΕΙΣ ΑΣΦΑΛΕΙΑΣ

Ακολουθήστε προσεκτικά όλες τις οδηγίες ασφαλείας και εγκατάστασης. Η μη τήρηση των οδηγιών μπορεί να δημιουργήσει κίνδυνο για την ασφάλεια και/ή να προκαλέσει δυσλειτουργία του εξοπλισμού. Οποιοδήποτε ζημίες προκύψουν λόγω παράβλεψης ή ενεργειών αντίθετων με τις οδηγίες του παρόντος εγχειριδίου εξαιρούνται από την εγγύηση του προϊόντος.

#### ΣΥΣΤΑΣΕΙΣ ΣΥΝΔΕΣΜΩΝ ΚΑΙ ΟΔΗΓΙΕΣ ΕΓΚΑΤΑΣΤΑΣΗΣ

Μην χρησιμοποιείτε το καλώδιο φόρτισης αν είναι φθαρμένο, έχει σπασμένη μόνωση ή εμφανίζει σημάδια ζημιάς ή αν το βύσμα του οχήματος ή η ηλεκτρική πρίζα είναι βρώμικα, βρεγμένα ή κατεστραμμένα. Μην χρησιμοποιείτε το καλώδιο φόρτισης με αντάπτορα καλωδίου ή καλώδιο επέκτασης. Σε καμία περίπτωση, μην σφίγγετε το καλώδιο φόρτισης ενώ είναι συνδεδεμένο.

#### ΟΔΗΓΙΕΣ ΕΓΚΑΤΑΣΤΑΣΗΣ

Βεβαιωθείτε ότι η επιφάνεια τοποθέτησης μπορεί να υποστηρίξει επαρκώς το βάρος του φορτιστή και να αντέξει τις μηχανικές δυνάμεις που σχετίζονται με τη χρήση.

Ο φορτιστής πρέπει να είναι μόνιμα συνδεδεμένος με τη γείωση της εγκατάστασης.

Μην εγκαταστήσετε το φορτιστή σε άμεσο ηλιακό φως ή κοντά σε εύφλεκτα, εκρηκτικά ή εύκολα καίσιμα υλικά, χημικά ή διαλύτες, σωλήνες αερίου ή εκροές ατμού, καυριοφέρ ή μπαταρίες, και περιοχές που πληττονται από πλημμύρες, υψηλή υγρασία ή τρεχούμενο νερό.

#### ΗΛΕΚΤΡΙΚΗ ΠΡΟΣΤΑΣΙΑ

Η γραμμή τροφοδοσίας πρέπει να συνδεθεί σε υπάρχουσα εγκατάσταση και να είναι σύμφωνα με τις τοπικές κανονιστικές απαιτήσεις.

Το ηλεκτρικό δίκτυο του χρήστη πρέπει να περιλαμβάνει ένα ειδικό Διακόπτη Υπολειμματικού Ρεύματος (RCD) Τύπου A, καθώς και προστασία υπερφόρτωσης (MCB). Οι διακόπτες δεν περιλαμβάνονται στη συσκευασία και πρέπει να αγοράστούν ξεχωριστά.

#### Νόμιμες επιλογές:

**ΕΠΙΛΟΓΗ ΕΓΚΑΤΑΣΤΑΣΗΣ 1** – Προστασία από υπολειμματικό ρεύμα (RCBO) Τύπου A με ρεύμα αποκοπής 30 mA και προστασία υπερφόρτωσης 16-32 A (συνιστάται η επιλογή ανάλογα με τη συσκευή που χρησιμοποιείται. Για σταθμούς φόρτισης 16 A συνιστάται η χρήση διακόπτη 20A, ενώ για 32A η χρήση διακόπτη 40 A), σύμφωνα με τουλάχιστον ένα από τα πρότυπα: IEC 61009-1 ή IEC 60947-2.

**ΕΠΙΛΟΓΗ ΕΓΚΑΤΑΣΤΑΣΗΣ 2** – Προστασία από υπολειμματικό ρεύμα (RCCB ή RCD) Τύπου A με ρεύμα αποκοπής 30 mA σύμφωνα με τουλάχιστον ένα από τα πρότυπα IEC 61008-1, IEC 61009-1, IEC 60947-2 ή IEC 62423. Επιπλέον, προστασία υπερφόρτωσης (MCB) με βαθμολογία τουλάχιστον 16-32 A (συνιστάται η επιλογή ανάλογα με τη συσκευή που χρησιμοποιείται. Για σταθμούς φόρτισης 16 A συνιστάται η χρήση διακόπτη 20A, ενώ για 32A η χρήση διακόπτη 40 A), η οποία πρέπει να είναι σύμφωνα με τουλάχιστον ένα από τα παρακάτω πρότυπα: IEC 60947-2, IEC 60947-6-2, IEC 61009-1, IEC 60898 σειρά ή IEC 60269 σειρά.

#### ΣΥΜΒΟΥΛΗ ΑΠΟΡΡΙΨΗΣ

Σύμφωνα με την οδηγία 2012/19/ΕΚ, στο τέλος της ωφέλιμης ζωής του, το προϊόν δεν πρέπει να απορριπτεί ως αστικά απόβλητα. Θα πρέπει να μεταφερθεί σε ένα κέντρο συλλογής ή σε έναν διανομέα που παρέχει ειδική και διαφοροποιημένη διάθεση αποβλήτων.

#### ΝΟΜΙΚΗ ΕΙΔΟΠΟΙΗΣΗ

Οποιαδήποτε πληροφορία σε αυτό το εγχειρίδιο ενδέχεται να αλλάξει χωρίς προειδοποίηση και δεν δημιουργεί καμία υποχρέωση εκ μέρους του κατασκευαστή. Οι εικόνες σε αυτό το εγχειρίδιο είναι για σκοπούς εικονογράφησης και ενδέχεται να διαφέρουν από το παροδοθέν προϊόν.

#### ΕΠΙΚΟΙΝΩΝΙΑ

**Κατασκευαστής:** Teltonika Energy  
**Φόρουμ κοινού:** <https://community.teltonika.lt/>  
**Ηλεκτρονική διεύθυνση:** [info@teltonika.lt](mailto:info@teltonika.lt)

#### HU BIZTONSÁGI ÉS KARBA TARTÁSI UTÁTÁSOK

A töltő telepítését, karbantartását és szervizelését csak megfelelő képzéssel rendelkező, az alkalmazandó helyi szabványoknak megfelelő személy végezheti. A jogosulatlan telepítés és módosítások érvénytelenítik a gyártói garanciát.

Ne használja a töltőt, ha a burkolat vagy a csatlakozó repedt, nyitott, törött vagy bármilyen egyéb károsodás jeleit mutatja. Ha a csatlakozó elkezd olvadni vagy füstölni kezd, ne érintse meg. Ha lehetséges, állítsa le a töltést.

Mielőtt kinyitná a fedelet vagy tisztítaná a töltőt, kapcsolja ki a készüléket. Ne használjon tisztítószereket a töltő bármely részén. Használjon tisztító szövetet a por és a szennyeződések eltávolítására. Ne nyissa ki a fedelet esőben.

A Teltonika EVC 2 töltőt a Működési Paraméterek és az Általános és Elektronikai Műszaki Adatokban meghatározott normál környezeti feltételek mellett használhatja. Kerülje a töltő telepítését olyan helyen, ahol szélsőséges időjárás körülmények vannak, vagy közvetlenül napfény éri.

#### EGYSZERŰSÍTETT EU MEGFELELŐSÉGI NYILATKOZAT

Ezúton a Teltonika Energy kijelenti, hogy az EVC 2 eszköz megfelel a 2014/53/EU, 2014/30/EU és 2014/35/EU irányelveknek.

#### BIZTONSÁGI AJÁNLÁSOK

Kövesse gondosan az összes biztonsági és telepítési utasítást. Az utasítások figyelmen kívül hagyása biztonsági kockázatot jelenthet és/vagy meghibásodáshoz vezethet. Az ebből adódó károk a termék garanciájából ki vannak zárva.

#### CSATLAKOZÓ AJÁNLÁSOK ÉS TELEPÍTÉSI UTASÍTÁSOK

Ne használja, ha a töltőkábel elhasználódott, megszakadt a szigetelése, vagy bármilyen sérülés jeleit mutatja, vagy ha a jármű csatlakozója vagy az elektromos aljzat szennyezett, vízes vagy sérült. Ne használja a töltőkábeleket kábeladapterrel vagy hosszabbítóval. Semmilyen körülmények között ne húzza meg a töltőkábeleket, miközben azok csatlakoztatva vannak.

#### TELEPÍTÉSI UTASÍTÁSOK

Biztosítani kell, hogy a rögzítési felület megfelelően támogassa a töltő súlyát, és ellenálljon a használattal járó mechanikai erőknek.

A töltőt állandóan csatlakoztatni kell az elektromos földeléshez.

Ne telepítse a töltőt közvetlen napfénynek kitett helyre, vagy gyúlékony, robbanásveszélyes vagy éghető anyagok, vegyi anyagok vagy oldószerek, gázcsövek vagy gőzkibocsátók, radiátorok vagy akkumulátorok, illetve áradásra, magas páratartalomra és folyóvízre hajlamos területek közelébe.

#### ELEKTRONIKAI VÉDELEM

A tápellátó vonalat egy megfelelő telepítéshez kell csatlakoztatni, és az megfelelően a helyi előírásoknak.

A felhasználó elektromos hálózatának tartalmaznia kell egy dedikált maradékáram-védelmi eszközt (RCD) A típusú, valamint túláramvédelmet (MCB). A biztosítékok nincsenek a csomagban, és külön kell megvásárolni őket.

#### Jogos lehetőségek:

**TELEPÍTÉSI LEHETŐSÉG 1** – Maradékáram-védelem (RCBO) A típusú, 30 mA áramértérisé beállítással és 16-32 A túláram-védelemmel (ajánlott a használt eszközhöz megfelelő értéket választani. 16 A töltőállomásokhoz 20 A besorolás használata ajánlott, míg a 32 A-hoz 40 A besorolás javasolt) az alábbi szabványok közül legalább egy szerint: IEC 61009-1 vagy IEC 60947-2.

#### TELEPÍTÉSI LEHETŐSÉG 2

– Maradékáram-védelem (RCCB vagy RCD) A típusú, 30 mA áramértérisé beállítással az alábbi szabványok közül legalább egy szerint: IEC 61008-1, IEC 61009-1, IEC 60947-2 vagy IEC 62423. Továbbá, túláram-védelem (MCB) legalább 16-32 A értékek (ajánlott a használt eszközhöz megfelelő értéket választani. 16 A töltőállomásokhoz 20 A besorolás használata ajánlott, míg a 32 A-hoz 40 A besorolás javasolt), amelyet telepíteni kell, és amelynek meg kell felelnie az alábbi szabványok legalább egyikének: IEC 60947-2, IEC 60947-6-2, IEC 61009-1, IEC 60898 sorozat vagy IEC 60269 sorozat.

#### TISZTÍTÁSI TÁMOGATÁS

A 2012/19/ΕΚ irányelvvel összhangban a termék a hasznos élettartamának végén nem ártalmatlanítható városi hulladékként. A terméket olyan gyűjtőközpontba vagy a weboldalon található forgalmazóhoz kell szállítani, amely speciális és differenciált hulladéktárgyalmanitást biztosít.

#### JOGI NYILATKOZAT

A kézikönyvben szereplő információk előzetes értesítés nélkül változhatnak, és nem jelentenek kötelezettséget a gyártó részéről. A kézikönyvben szereplő képek illusztrációs célokot szolgálnak, és eltérhetnek a szállított terméktől.

#### KAPCSOLATOK

**Gyártó:** Teltonika Energy  
**Közösségi fórum:** <https://community.teltonika.lt/>  
**E-mail:** [info@teltonika.lt](mailto:info@teltonika.lt)

#### IT ISTRUZIONI DI SICUREZZA E MANUTENZIONE

L'installazione, la manutenzione e la riparazione del caricabatterie devono essere eseguite solo da personale qualificato secondo le normative locali applicabili. L'installazione non autorizzata e le modifiche annullano la garanzia del produttore.

Non utilizzare il caricabatterie se la custodia o il connettore è rotto, aperto, danneggiato o mostra qualsiasi altro segno di danno. Se il connettore inizia a fondersi o emette fumo, non toccarlo. Se possibile, interrompere le attività di ricarica.

Prima di aprire il coperchio o pulire il caricabatterie, spegnere il dispositivo. Non utilizzare solventi di pulizia su alcuna parte del caricabatterie. Usare un panno pulito e asciutto per rimuovere polvere e sporco. Non aprire il coperchio sotto la pioggia.

Utilizzare il caricabatterie Teltonika EVC 2 secondo i parametri di funzionamento e nelle condizioni ambientali normali specificate nelle Specifiche Generali ed Elettriche. Evitare di installare il caricabatterie in luoghi soggetti a condizioni atmosferiche estreme o direttamente esposti alla luce solare.

#### DICHIARAZIONE DI CONFORMITÀ SEMPLIFICATA DELL'UE

Con la presente, Teltonika Energy dichiara che l'attrezzatura EVC 2 è conforme alla Direttiva 2014/53/UE, alla Direttiva 2014/30/UE e alla Direttiva 2014/35/UE.

#### RACCOMANDAZIONI DI SICUREZZA

Segui attentamente tutte le istruzioni di sicurezza e installazione. Il mancato rispetto delle istruzioni può rappresentare un rischio per la sicurezza e/o causare malfunzionamenti dell'attrezzatura. Qualsiasi danno derivante dalla negligenza o da azioni contrarie alle istruzioni di questo manuale è escluso dalla garanzia del prodotto.

#### RACCOMANDAZIONI SUI CONNETTORI E ISTRUZIONI DI INSTALLAZIONE

Non utilizzare se il cavo di ricarica è sfilacciato, ha l'isolamento rotto o mostra segni di danneggiamento, o se la spina del veicolo o la presa elettrica sono sporche, bagnate o danneggiate. Non utilizzare il cavo di ricarica con un adattatore per cavo o un cavo di estensione. In nessun caso, non stringere il cavo di ricarica mentre è collegato.

#### ISTRUZIONI DI INSTALLAZIONE

Assicurarsi che la superficie di montaggio possa supportare adeguatamente il peso del caricabatterie e resistere alle forze meccaniche associate all'uso.

Il caricabatterie deve essere permanentemente collegato alla terra elettrica dell'installazione.

Non installare il caricabatterie alla luce diretta del sole, o vicino a materiali infiammabili, esplosivi o combustibili, sostanze chimiche o solventi, tubi del gas o uscite di vapore, radiatori o batterie, e aree soggette a allagamenti, alta umidità e acqua corrente.

## PROTEZIONE ELETTRICA

La linea di alimentazione deve essere cablata a un'installazione esistente e deve essere conforme alle normative locali.

La rete elettrica dell'utente deve includere un dispositivo di protezione contro i guasti a terra (RCD) di tipo A, nonché protezione contro il sovraccarico (MCB). I dispositivi di protezione non sono inclusi nel pacchetto e devono essere acquistati separatamente.

### Opzioni legittime:

**OPZIONE DI INSTALLAZIONE 1** – Protezione contro i guasti a terra (RCBO) di tipo A con corrente di sgancio di 30 mA e protezione contro il sovraccarico da 16-32 A (si raccomanda di selezionare in base al dispositivo in uso. Per stazioni di ricarica da 16 A si consiglia di usare una protezione da 20 A, mentre per quelle da 32 A si consiglia una protezione da 40 A) secondo almeno uno degli standard seguenti: IEC 61009-1 o IEC 60947-2.

**OPZIONE DI INSTALLAZIONE 2** – Protezione contro i guasti a terra (RCCB o RCD) di tipo A con corrente di sgancio di 30 mA secondo almeno uno degli standard IEC 61008-1, IEC 61009-1, IEC 60947-2 o IEC 62423. Inoltre, deve essere installata una protezione contro il sovraccarico (MCB) con una valutazione di almeno 16-32 A (si raccomanda di selezionare in base al dispositivo in uso. Per stazioni di ricarica da 16 A si consiglia di usare una protezione da 20 A, mentre per quelle da 32 A si consiglia una protezione da 40 A) che deve essere conforme ad almeno uno dei seguenti standard: IEC 60947-2, IEC 60947-6-2, IEC 61009-1, IEC 60898 serie o IEC 60269 serie.

## CONSIGLI PER LO SMALTIMENTO

In conformità alla Direttiva 2012/19/CE, al termine della sua vita utile, il prodotto non deve essere smaltito come rifiuto urbano. Deve essere portato in un centro di raccolta o presso un distributore che provvede allo smaltimento di rifiuti speciali e differenziati.

## AVVISO LEGALE

Le informazioni contenute in questo manuale possono essere modificate senza preavviso e non rappresentano alcun obbligo da parte del produttore. Le immagini in questo manuale sono a scopo illustrativo e potrebbero differire dal prodotto consegnato.

## CONTATTI

**Produttore:** Teltonika Energy

**Forum della community:** <https://community.teltonika.lt/>

**Email:** [info@teltonika.lt](mailto:info@teltonika.lt)

## LV DROŠĪBAS UN UZRAUDĪBAS INSTRUKCIJAS

Uzlādes iekārtas uzstādīšanu, apkopi un servisa darbus drīkst veikt tikai kvalificēti personāls, kas atbilst attiecīgajiem vietējiem noteikumiem. Neautorizēta uzstādīšana un modifikācijas padara ražotāja garantiju nederīgu.

Nelietojiet lādētāju, ja tā korpusa vai savienotājs ir plaisājis, atvērts, saplisis vai ir jebkādas citas bojājumu pazīmes. Ja savienotājs sāk kausēt vai izdala dūmus, nelietojiet to. Ja iespējams, pārtrauciet uzlādes darbību.

Pirms atverat vāku vai veicat tīrīšanu, izslēdziet ierīci. Nelietojiet tīrīšanas šķidrums nevienai uzlādes ierīces daļai. Lietojiet tīru, sausu drānu, lai notīrītu putekļus un netīrumus. Neatveriet vāku lietus laikā.

Izmantojiet Teltonika EVC 2 lādētāju tikai norādītajos darbības parametros un parastajos vides apstākļos, kas norādīti Vispārējās Elektriskajās specifikācijās. Izvairieties no uzlādes ierīces uzstādīšanas vietās ar ekstremiem laikapstākļiem vai tieši pakļautām saules gaismai iedarbībai.

## DAUDZĀK LIETOTĀS ES ATBILSTĪBAS DEKLARĀCIJA

Ar šo Teltonika Energy apliecinā, ka EVC 2 iekārta atbilst Direktīvām 2014/53/EU, 2014/30/EU un 2014/35/EU.

## DROŠĪBAS IETEIKUMI

Rūpīgi ievērojiet visas drošības un uzstādīšanas instrukcijas. Norādījumu neievērošana var radīt drošības apdraudējumu un/vai bojājumus iekārtai. Jebkādi radušies bojājumi, kas rodas, neievērojot vai veicot darbības, kas ir pretēji šīs rokasgrāmatas instrukcijām, netiek segti produkta garantijā.

## SAVIENOTĀJA IETEIKUMI UN UZSTĀDĪŠANAS INSTRUKCIJAS

Nelietojiet, ja uzlādes kabelis ir splaisājis, tam ir bojāta izolācija vai ir citas bojājuma pazīmes, vai ja transportlīdzekļa spraudnis vai elektriskā līdzda ir netīra, mitra vai bojāta. Nelietojiet uzlādes kabeli ar adapteri vai pagarinātāju. Nekādā gadījumā nepievienojiet uzlādes kabeli, kad tas ir savienots.

## UZSTĀDĪŠANAS INSTRUKCIJAS

Pārlicinieties, ka uzstādīšanas virsma var pietiekami atbalstīt lādētāja svaru un izturēt mehāniskās slodzes, kas saistītas ar lietošanu.

Lādētājs jāpievelk pastāvīgi pie uzstādīšanas elektriskā zēmējuma.

Nelietojiet lādētāju tiešos saules staros vai tuvumā viegli uzliesmojošiem, sprādzienbīstamiem vai viegli uzliesmojošiem materiāliem, ķīmiskiem savienojumiem vai šķīdinātājiem, gāzes caurulēm vai tvaiku izvadiem, radiatoriem vai akumulatoriem, kā arī vietās, kur ir plūdi, augsts mitrums un tekošs ūdens.

## ELEKTROAPROKŠANAS AIZSARDZĪBA

Strāvas piegādes līnija jāpievelk pie esošās instalācijas un jāatbilst vietējiem noteikumiem.

Lietotāja elektriskajā tīklā jāiekļauj speciāls atlikušās strāvas ierīces (RCD) veids A, kā arī pārsprieguma aizsardzība (MCB). Automatizētie slēdži nav iekļauti komplektācijā un jāiegādājas atsevišķi.

### Legitīmas opcijas:

**UZSTĀDĪŠANAS OPCĪJA 1** – Atlikušās strāvas aizsardzība (RCBO) veids A ar izslēgšanas strāvu 30 mA un ar pārsprieguma aizsardzību 16-32 A (ieteicams izvēlēties atbilstoši izmantotajam ierīces tipam. 16 A uzlādes stacijām ieteicams izmantot 20 A vērtējumu, bet 32 A - 40 A) saskaņā ar vismaz vienu no šādiem standartiem: IEC 61009-1 vai IEC 60947-2.

**UZSTĀDĪŠANAS OPCĪJA 2** – Atlikušās strāvas aizsardzība (RCCB vai RCD) veids A ar izslēgšanas strāvu 30 mA saskaņā ar vismaz vienu no šādiem standartiem IEC 61008-1 vai IEC 61009-1 vai IEC 60947-2 vai IEC 62423. Papildus jāinstalē pārsprieguma aizsardzība (MCB), kas ir vismaz 16-32 A (ieteicams izvēlēties atbilstoši izmantotajam ierīces tipam. 16 A uzlādes stacijām ieteicams izmantot 20 A vērtējumu, bet 32 A - 40 A) un tādējādi jābūt saskaņotai vismaz ar vienu no šiem standartiem: IEC 60947-2, IEC 60947-6-2, IEC 61009-1, IEC 60898 sērija vai IEC 60269 sērija.

## ATBRĪVOŠANAS PASĀKUMI

Saskaņā ar Direktīvu 2012/19/EK, beidzoties derīgās lietošanas laikam, izstrādājumu nedrīkst izmest kā sadzīves atkritumus. Tas jānogādā savākšanas centrā vai pie izplatītāja, kas nodrošina ipašu un diferencētu atkritumu iznīcināšanu.

## JURIDISKAIS PAZIŅOJUMS

Jebkura informācija šajā rokasgrāmatā var tikt mainīta bez iepriekšēja brīdinājuma un tā nepārstāv ražotāja saistības. Šajā rokasgrāmatā iekļautās bildes ir tikai ilustratīvi piemēri un tās var atšķirties no piegādātā produkta.

## KONTAKTI

**Ražotājs:** Teltonika Energy

**Kopienas forums:** <https://community.teltonika.lt/>

**E-pasts:** [info@teltonika.lt](mailto:info@teltonika.lt)

## PT INSTRUÇÕES DE SEGURANÇA E MANUTENÇÃO

A instalação, manutenção e serviço do carregador devem ser realizados apenas por pessoal com qualificações relevantes, de acordo com as regulamentações locais aplicáveis. Instalações não autorizadas e modificações anulam a garantia do fabricante.

Não use o carregador se a caixa ou o conector estiverem rachados, abertos, quebrados ou apresentarem qualquer outro sinal de dano. Se o conector começar a derreter ou emitir fumaça, não o toque. Se possível, pare as atividades de carregamento.

Antes de abrir a tampa ou limpar o carregador, desligue o dispositivo. Não utilize solventes de limpeza em nenhuma parte do carregador. Use um pano limpo e seco para remover poeira e sujeira. Não abra a tampa na chuva.

Use o carregador Teltonika EVC 2 dentro dos parâmetros de operação e nas condições normais de ambiente especificadas nas Especificações Gerais e Elétricas. Evite instalar o carregador em locais com condições climáticas extremas ou diretamente expostos à luz solar.

## DECLARAÇÃO SIMPLIFICADA DE CONFORMIDADE DA UE

Por meio deste, a Teltonika Energy declara que o equipamento EVC 2 está em conformidade com a Diretiva 2014/53/UE, a Diretiva 2014/30/UE e a Diretiva 2014/35/UE.

## RECOMENDAÇÕES DE SEGURANÇA

Siga todas as instruções de segurança e instalação cuidadosamente. O não cumprimento das instruções pode representar um risco de segurança e/ou causar mau funcionamento do equipamento. Quaisquer danos resultantes do desrespeito ou de ações contrárias às instruções deste manual estão excluídos da garantia do produto.

## RECOMENDAÇÕES DE CONECTORES E INSTRUÇÕES DE INSTALAÇÃO

Não use o cabo de carregamento se ele estiver desgastado, com isolamento quebrado ou apresentarem sinais de dano, ou se o plugue do veículo ou a tomada elétrica estiverem sujos, molhados ou danificados. Não use o cabo de carregamento com adaptador de cabo ou cabo de extensão. Sob nenhuma circunstância, aperte o cabo de carregamento enquanto ele estiver conectado.

## INSTRUÇÕES DE INSTALAÇÃO

Certifique-se de que a superfície de montagem possa suportar adequadamente o peso do carregador e resistir às forças mecânicas associadas ao uso.

O carregador deve estar permanentemente conectado à terra elétrica da instalação.

Não instale o carregador sob luz solar direta ou próximo a materiais inflamáveis, explosivos ou combustíveis, produtos químicos ou solventes, canos de gás ou saídas de vapor, radiadores ou baterias, e áreas sujeitas a inundações, alta umidade ou água corrente.

## PROTEÇÃO ELÉTRICA

A linha de alimentação deve ser conectada a uma instalação existente e estar em conformidade com as regulamentações locais.

A rede elétrica do usuário deve incluir um Dispositivo de Corrente Residual (RCD) Tipo A dedicado, bem como proteção contra sobrecorrente (MCB). Os disjuntores não estão incluídos no pacote e devem ser comprados separadamente.

### Opções legítimas:

**OPÇÃO DE INSTALAÇÃO 1** – Proteção contra corrente residual (RCBO) tipo A com corrente de disparo de 30 mA e proteção contra sobrecorrente de 16-32 A (é recomendado selecionar de acordo com o dispositivo em uso. Para estações de carregamento de 16 A, recomenda-se o uso de uma classificação de 20 A, enquanto para 32 A, recomenda-se o uso de 40 A), de acordo com pelo menos um dos seguintes padrões: IEC 61009-1 ou IEC 60947-2.

**OPÇÃO DE INSTALAÇÃO 2** – Proteção contra corrente residual (RCCB ou RCD) tipo A com corrente de disparo de 30 mA de acordo com pelo menos um dos seguintes padrões IEC 61008-1, IEC 61009-1, IEC 60947-2 ou IEC 62423. Além disso, a proteção contra sobrecorrente (MCB) classificada para 16-32 A (é recomendado selecionar de acordo com o dispositivo em uso. Para estações de carregamento de 16 A, recomenda-se o uso de uma classificação de 20 A, enquanto para 32 A, recomenda-se o uso de 40 A) deve ser instalada e estar em conformidade com pelo menos um dos seguintes padrões: IEC 60947-2, IEC 60947-6-2, IEC 61009-1, IEC 60898 ou IEC 60269.

## CONSELHOS DE ELIMINAÇÃO

Em conformidade com a Diretiva 2012/19/CE, no final da sua vida útil, o produto não deve ser eliminado como resíduo urbano. Deve ser levado a um centro de coleta ou a um distribuidor que preveja a eliminação de resíduos especiais e diferenciados.

## AVISO LEGAL

Qualquer informação neste manual pode ser alterada sem aviso prévio e não representa qualquer obrigação por parte do fabricante. As imagens deste manual são apenas para fins ilustrativos e podem diferir do produto entregue.

## CONTATOS

**Fabricante:** Teltonika Energy

**Fórum de comunidade:** <https://community.teltonika.lt/>

**Email:** [info@teltonika.lt](mailto:info@teltonika.lt)

## RO INSTRUCȚIUNI DE SIGURANȚĂ ȘI ÎNȚEȚINERE

Instalarea, întreținerea și serviciile de reparație ale încărcătorului trebuie să fie realizate doar de personalul cu calificările necesare, conform reglementărilor locale aplicabile. Instalarea neautorizată și modificările fac ca garanția producătorului să devină nulă.

Nu utilizați încărcătorul dacă carcasa sau conectorul este fisurat, deschis, spart sau prezintă orice alt semn de deteriorare. Dacă conectorul începe să se topească sau emite fum, nu-l atingeți. Dacă este posibil, opriți activitățile de încărcare.

Înainte de a deschide capacul sau de a curăța încărcătorul, opriți dispozitivul. Nu utilizați solvenți de curățare pe nici o parte a încărcătorului. Folișii o cârpă curată și uscată pentru a îndepărta praful și murdăria. Nu deschideți capacul pe ploaie.

Utilizați încărcătorul Teltonika EVC 2 conform parametrilor operaționali și în condițiile ambientale normale specificate în Specificațiile Generale și Electrice. Evitați instalarea încărcătorului într-un loc expus condițiilor meteorologice extreme sau care este direct afectat de lumina soarelui.

## DECLARAȚIE SIMPLIFICATĂ DE CONFORMITATE UE

Prin prezenta, Teltonika Energy declară că echipamentele EVC 2 respectă Directiva 2014/53/UE, Directiva 2014/30/UE și Directiva 2014/35/UE.

## RECOMANDĂRI DE SIGURANȚĂ

Urmăriți cu atenție toate instrucțiunile de siguranță și instalare. Nerespectarea instrucțiunilor poate reprezenta un pericol de siguranță și/sau poate provoca defecțiuni ale echipamentului. Orice daune rezultate din neglijență sau din acțiuni contrare instrucțiunilor din acest manual sunt excluse din garanția produsului.

## RECOMANDĂRI ȘI INSTRUCȚIUNI DE INSTALARE A CONECTORULUI

Nu utilizați cablul de încărcare dacă este uzat, are izolația ruptă sau prezintă semne de deteriorare, iar priza vehiculului sau priza electrică este murdară, udă sau deteriorată. Nu utilizați cablul de încărcare cu un adaptor de cablu sau cu un cablu prelungitor. Sub nicio formă, nu strângeți cablul de încărcare în timp ce este conectat.

## INSTRUCȚIUNI DE INSTALARE

Asigurați-vă că suprafața de montare poate susține corect greutatea încărcătorului și poate rezista forțelor mecanice asociate utilizării.

Încărcătorul trebuie să fie conectat permanent la pământul electric al instalației.

Nu instalați încărcătorul în lumina directă a soarelui, nici în apropierea materialelor inflamabile, explozive sau combusti-

bile, substancií chemické alebo solventov, vodičov elektrického prúdu alebo zariadení, ktoré sú v blízkosti horľavých, výbušných alebo zápalných materiálov, chemikálií alebo rozpúšťadiel, plynových rúr alebo výstupov pary, radiátorov alebo batérií a oblastí náhybných na povrchu, vysokú vlhkosť a tečúcu vodu.

#### PROTEKČIA ELEKTRICKÁ

Linia de alimentare trebuie să fie conectată la o instalație existentă și să fie conformă cu reglementările locale.

Rețeaua electrică a utilizatorului trebuie să includă un dispozitiv de protecție la curent rezidual (RCD) tip A, precum și protecție la suprasarcină (MCB). Disjunctoarele nu sunt incluse în pachet și trebuie achiziționate separat.

Opțiuni legitime:

**OPȚIUNEA DE INSTALARE 1** – Un dispozitiv de protecție la curent rezidual (RCBO) tip A cu curent de declanșare de 30 mA și protecție la suprasarcină de 16-32 A (se recomandă selectarea acestuia în funcție de dispozitivul utilizat. Pentru stațiile de încălzire de 16 A se recomandă utilizarea unui disjunctur cu 20A, iar pentru stațiile de 32A se recomandă utilizarea unui disjunctur cu 40 A) conform uneia dintre următoarele standarde: IEC 61009-1 sau IEC 60947-2.

**OPȚIUNEA DE INSTALARE 2** – Un dispozitiv de protecție la curent rezidual (RCCB sau RCD) tip A cu curent de declanșare de 30 mA conform uneia dintre următoarele standarde: IEC 61008-1, IEC 61009-1, IEC 60947-2 sau IEC 62423. În plus, protecția la suprasarcină (MCB) cu o clasă de 16-32 A (se recomandă selectarea acesteia în funcție de dispozitivul utilizat. Pentru stațiile de încălzire de 16 A se recomandă utilizarea unui disjunctur cu 20A, iar pentru stațiile de 32A se recomandă utilizarea unui disjunctur cu 40 A) trebuie să fie instalată și să fie conformă cu cel puțin unul dintre următoarele standarde: IEC 60947-2, IEC 60947-6-2, IEC 61009-1, IEC 60898 sau IEC 60269.

#### SUGESTIE DE ELIMINARE

În conformitate cu Directiva 2012/19/CE, la sfârșitul duratei sale de viață utilă, produsul nu trebuie eliminat ca deșeu urban. Acesta trebuie dus la un centru de colectare sau la un distribuitor care asigură eliminarea specială și diferențiată a deșeurilor.

#### AVIZ JURIDIC

Oricare informație din acest manual poate fi modificată fără notificare prealabilă și nu reprezintă nicio obligație din partea producătorului. Imaginile din acest manual sunt doar pentru scopuri ilustrative și pot diferi de produsul livrat.

#### CONTACTE

**Producător:** Teltonika Energy  
**Forum comunitar:** <https://community.teltonika.lt/>  
**Email:** [info@teltonika.lt](mailto:info@teltonika.lt)

### SK BEZPEČNOSTNÉ A ÚDRŽBÁRSKE INŠTRUKCIE

Instaláciu, údržbu a servis nabíjačky musí vykonávať iba personál s príslušnými kvalifikáciami podľa platných miestnych predpisov. Neautorizovaná inštalácia a úpravy spôsobujú zánik záruky výrobcu.

Nepoužívajte nabíjačku, ak je kryt alebo konektor prasknutý, otvorený, poškodený alebo vykazuje iné známky poškodenia. Ak sa konektor začne topiť alebo vydáva dym, nedotýkajte sa ho. Ak je to možné, zastavte nabíjanie.

Pred otvorením krytu alebo čistením nabíjačky vypnite zariadenie. Nepoužívajte čistiace rozpúšťadlá na žiadny čas nabíjačky. Na odstránenie prachu a špiny použite čistú, suchú handričku. Neotvárajte kryt v daždi.

Používajte nabíjačku Teltonika EVC 2 podľa prevádzkových parametrov a v rámci normálnych okolností podmienok špecifikovaných v Generálnych a Elektrických špecifikáciách. Vyhýňte sa inštalácii nabíjačky na miestach vystavených extrémnym poveternostným podmienkam alebo priamemu slnečnému žiareniu.

#### ZJEDNODUŠENÉ EU VYHLÁSENIE O SHODE

Týmto Teltonika Energy vyhlasuje, že zariadenie EVC 2 je v súlade s Direktívou 2014/53/EÚ, Direktívou 2014/30/EÚ a Direktívou 2014/35/EÚ.

#### BEZPEČNOSTNÉ REKOMENDÁCIE

Dôkladne dodržiavajte všetky bezpečnostné a inštalčné pokyny. Nedodržiavanie pokynov môže predstavovať bezpečnostné riziko a/alebo spôsobiť poruchu zariadenia. Akékoľvek vzniknuté poškodenie v dôsledku zanedbania alebo konania v rozpore s pokynmi v tomto manuáli je vylúčené z výroby záruky.

#### REKOMENDÁCIE A INŠTRUKCIE PRE KONEKTOR A INŠTALÁCIU

Nepoužívajte, ak je nabíjací kábel rozstrapkaný, má poškodenú izoláciu alebo akékoľvek známky poškodenia, alebo ak je konektor vozidla alebo elektrická zásuvka špinavá, mokrá alebo poškodená. Nepoužívajte nabíjací kábel s adaptérom alebo predlžovacími káblami. Za zbadaných okolností nezavádzajte nabíjací kábel, keď je pripojený.

#### INŠTRUKCIE NA INŠTALÁCIU

Zabezpečte, aby montážna plocha dostatočne podporovala hmotnosť nabíjačky a odolávala mechanickým silám spojeným s používaním.

Nabíjačka musí byť trvalo pripojená k elektrickej Zemi inštalácie.

Neinštalujte nabíjačku do priameho slnečného svetla alebo v blízkosti horľavých, výbušných alebo zápalných materiálov, chemikálií alebo rozpúšťadiel, plynových rúr alebo výstupov pary, radiátorov alebo batérií a oblastí náhybných na povrchu, vysokú vlhkosť a tečúcu vodu.

#### ELEKTRICKÁ OCHRANA

Napájací vodič musí byť zapojený do existujúcej inštalácie a musí byť v súlade s miestnymi predpismi.

Elektrická sieť používateľa musí zahŕňať špeciálne zariadenie na ochranu proti zvyškovému prúdu (RCD) typu A, ako aj ochranu proti nadprúdu (MCB). Ističe nie sú súčasťou balenia a musia sa zakúpiť samostatne.

Legitímne možnosti:

**MOŽNOSŤ INŠTALÁCIE 1** – Ochrana proti zvyškovému prúdu (RCBO) typu A s prahovým prúdom 30 mA a ochranou proti nadprúdu 16-32 A (odporúča sa vybrať podľa zariadenia, ktoré sa používa. Pre nabíjacie stanice s 16 A sa odporúča použiť 20 A hodnotenie, pre 32 A sa odporúča použiť 40 A) podľa minimálne jedného z nasledujúcich štandardov: IEC 61009-1 alebo IEC 60947-2.

**MOŽNOSŤ INŠTALÁCIE 2** – Ochrana proti zvyškovému prúdu (RCCB alebo RCD) typu A s prahovým prúdom 30 mA podľa minimálne jedného z nasledujúcich štandardov IEC 61008-1 alebo IEC 61009-1 alebo IEC 60947-2 alebo IEC 62423. Ďalej je potrebná ochrana proti nadprúdu (MCB) s hodnotením aspoň 16-32 A (odporúča sa vybrať podľa zariadenia, ktoré sa používa. Pre nabíjacie stanice s 16 A sa odporúča použiť 20 A hodnotenie, pre 32 A sa odporúča použiť 40 A), ktorá musí byť nainštalovaná a musí byť v súlade aspoň s jedným z nasledujúcich štandardov: IEC 60947-2, IEC 60947-6-2, IEC 61009-1, IEC 60898 série alebo IEC 60269 série.

#### ODPORUČANIE K DISPOZÍCII

V súlade so smernicou 2012/19/ES by sa výrobok po skončení jeho životnosti nemal likvidovať ako komunálny odpad. Mal by sa odovzdať do zberného strediska alebo distribútorovi, ktorý zabezpečuje špeciálnu a diferencovanú likvidáciu odpadu.

#### PRÁVNE UPOZORNENIE

Akékoľvek informácie v tomto manuáli môžu byť zmenené bez predchádzajúceho upozornenia a nepredstavujú žiadnu povinnosť so strany výrobcu. Obrázky v tomto manuáli slúžia len na ilustráciu a môžu sa líšiť od dodaného produktu.

#### KONTAKTY

**Výrobca:** Teltonika Energy  
**Fórum komunity:** <https://community.teltonika.lt/>  
**E-mail:** [info@teltonika.lt](mailto:info@teltonika.lt)

### SL VARNOSTNA IN NAVODILA ZA VZDRŽEVANJE

Namestitve, vzdrževanje in servisiranje polnilnika mora opraviti samo osebe z ustreznimi kvalifikacijami v skladu z veljavnimi lokalnimi predpisi. Neavtorizirana namestitve in spremembe povzročijo, da garancija proizvajalca preneha veljati.

Ne uporabljajte polnilnika, če je ohišje ali konektor počen, odprt, zlomljen ali kaže kakršnekoli druge znake poškodb. Če se konektor začne topiti ali oddaja dim, ga ne dotikajte. Če je mogoče, prenehajte z nalaganjem.

Pred odpiranjem pokrova ali čiščenjem polnilnika izklopite napravo. Ne uporabljajte čistilnih topil na nobenem delu polnilnika. Uporabite čisto, suho krpo za odstranjevanje prahu in umazanije. Ne odpirajte pokrova v dežju.

Polnilnik Teltonika EVC 2 uporabljajte v skladu z operativnimi parametri in v normalnih ambientnih pogojih, določenih v splošnih in električnih specifikacijah. Izogibajte se namestitvi polnilnika na mestih, ki so izpostavljena ekstremnim vremenskim pogojem ali neposredno vplivom sončne svetlobe.

#### POENOSTAVITVENA EU IZJAVA O SKLADNOSTI

S tem Teltonika Energy izjavi, da je oprema EVC 2 v skladu z Direktivo 2014/53/EU, Direktivo 2014/30/EU in Direktivo 2014/35/EU.

#### PRIPOROČILA ZA VARNOST

Natančno upoštevajte vsa varnostna in namestitvena navodila. Neupoštevanje navodil lahko predstavlja varnostno tveganje in/ali povzroči okvaro naprave. Kakršna koli škoda, ki nastane zaradi neupoštevanja ali dejanj v nasprotju z navodili v tem priručniku, je izključena iz garancije izdelka.

#### PRIPOROČILA ZA KONEKTORJE IN NAVODILA ZA NAMESTITVE

Ne uporabljajte, če je polnilni kábel poškodovan, ima pretrgano izolacijo ali kaže znake poškodb, ali pa je vtič za vozilo ali električni vtič onesažen, moker ali poškodovan. Ne uporabljajte polnilnega kabla z adapterjem za kábel ali podaljšnim kablom. Pod nobenim pogojem ne zategnite polnilnega kabla, medtem ko je priključen.

#### NAVODILA ZA NAMESTITVE

Prepričajte se, da namestitvena površina lahko ustrezno podpira težo polnilnika in prenese mehanske sile, ki so povezane z uporabo.

Polnilnik mora biti trajno povezan z električnim ozemljitvijo namestitve.

Polnilnika ne nameščajte neposredno na sončni svetlobi, v bližini vnetljivih, eksplozivnih ali lahko vnetljivih materialov, kemikalij ali topil, plinskih cevi ali izvodov pare, radiatorjev ali baterij ter na območjih, ki so nagnjena k poplavam, visokim vlažnostim in tekoči vodi.

#### ELEKTRIČNA ZAŠČITA

Napajalna linija mora biti priključena na obstoječo namestitvev in mora biti v skladu z lokalnimi predpisi.

Električna mreža uporabnika mora vključevati namenski zaščitni odklopnik za preostali tok (RCD) tipa A, kot tudi zaščito pred prekomernim tokom (MCB). Preklopniki niso vključeni v paket in jih je potrebno kupiti posebej.

Dovoljene možnosti:

**MOŽNOST NAMESTITVE 1** – Zaščita pred preostalim tokom (RCBO) tipa A s sprožilnim tokom 30 mA in zaščito pred prekomernim tokom 16-32 A (priporočljivo je izbrati glede na napravo, ki se uporablja. Za polnilne postaje 16 A je priporočena uporaba zaščite 20A, za 32A pa zaščita 40 A), v skladu z vsaj enim od naslednjih štandardov: IEC 61009-1 ali IEC 60947-2.

**MOŽNOST NAMESTITVE 2** – Zaščita pred preostalim tokom (RCCB ali RCD) tipa A s sprožilnim tokom 30 mA, v skladu z vsaj enim od naslednjih štandardov: IEC 61008-1, IEC 61009-1, IEC 60947-2 ali IEC 62423. Poleg tega je potrebna zaščita pred prekomernim tokom (MCB), ocenjena za najmanj 16-32 A (priporočljivo je izbrati glede na napravo v uporabi. Za polnilne postaje 16 A je priporočena uporaba zaščite 20A, za 32A pa zaščita 40 A). Ta mora biti nameščena in mora biti v skladu z vsaj enim od naslednjih štandardov: IEC 60947-2, IEC 60947-6-2, IEC 61009-1, IEC 60898 serije ali IEC 60269 serije.

#### NASVET O ODSTRANJANJU

V skladu z Direktivo 2012/19/ES se izdelek po koncu življenjske dobe ne sme odlagati kot komunálni odpadke. Odnesi ga je treba v zbirni center ali k distributerju, ki zagotavlja posebno in diferencirano odstranjevanje odpadkov.

#### PRAVNA OBVESTILA

Vse informacije v tem priručniku se lahko spremenijo brez predhodnega obvestila in ne predstavljajo nobene odgovornosti proizvajalca. Slike v tem priručniku so zgolj za ilustracijo in se lahko razlikujejo od dejanskega izdelka.

#### KONTAKTI

**Proizvajalec:** Teltonika Energy  
**Crowd forum:** <https://community.teltonika.lt/>  
**Email:** [info@teltonika.lt](mailto:info@teltonika.lt)

### ES INSTRUCCIONES DE SEGURIDAD Y MANTENIMIENTO

La instalación, mantenimiento y servicio del cargador deben ser realizados únicamente por personal con las calificaciones pertinentes según las regulaciones locales aplicables. La instalación no autorizada y las modificaciones anulan la garantía del fabricante.

No utilice el cargador si el alojamiento o el conector están agrietados, abiertos, rotos o muestran cualquier otro indicio de daño. Si el conector comienza a derretirse o emite humo, no lo toque. Si es posible, detenga las actividades de carga.

Antes de abrir la cubierta o limpiar el cargador, apague el dispositivo. No utilice solventes de limpieza en ninguna parte del cargador. Utilice un paño limpio y seco para eliminar el polvo y la suciedad. No abra la cubierta bajo la lluvia.

Utilice el cargador Teltonika EVC 2 bajo los parámetros de operación y dentro de las condiciones ambientales normales especificadas en las Especificaciones Generales y Eléctricas. Evite instalar el cargador en un lugar que esté expuesto a condiciones climáticas extremas o que esté directamente impactado por la luz solar.

#### DECLARACIÓN DE CONFORMIDAD DE LA UE SIMPLIFICADA

Por la presente, Teltonika Energy declara que el equipo EVC 2 cumple con la Directiva 2014/53/UE, la Directiva 2014/30/UE y la Directiva 2014/35/UE.

#### RECOMENDACIONES DE SEGURIDAD

Siga cuidadosamente todas las instrucciones de seguridad e instalación. No seguir las instrucciones puede suponer un peligro de seguridad y/o causar un mal funcionamiento del equipo. Cualquier daño resultante debido a la desobediencia o a acciones contrarias a las instrucciones de este manual está excluido de la garantía del producto.

#### RECOMENDACIONES DE CONECTORES E INSTRUCCIONES DE INSTALACIÓN

No utilice el cable de carga si está deshilachado, tiene aislamiento roto o muestra signos de daño, o si el conector del vehículo o el enchufe eléctrico están sucios, mojados o dañados. No utilice el cable de carga con un adaptador de cable o un cable de extensión. Bajo ninguna circunstancia, apriete el cable de carga mientras está conectado.

#### INSTRUCCIONES DE INSTALACIÓN

Asegúrese de que la superficie de montaje pueda soportar adecuadamente el peso del cargador y resistir las fuerzas mecánicas asociadas con el uso.

El cargador debe estar permanentemente conectado a la tierra eléctrica de la instalación.

No instale el cargador bajo la luz directa del sol ni cerca de materiales inflamables, explosivos o combustibles, productos químicos o solventes, tuberías de gas o salidas de vapor, radiadores o baterías, y áreas propensas a inundaciones, alta humedad y agua corriente.

#### PROTECCIÓN ELÉCTRICA

La línea de suministro de energía debe ser cableada a una instalación existente y cumplir con las regulaciones locales.

La red eléctrica del usuario debe incluir un dispositivo de corriente residual (RCD) tipo A, así como protección contra sobrecorriente (MCB). Los interruptores no están incluidos en el paquete y deben comprarse por separado.

Opciones válidas:

**OPCIÓN DE INSTALACIÓN 1** – Un dispositivo de protección contra corriente residual (RCBO) tipo A con corriente de disparo de 30 mA y protección contra sobrecorriente de 16-32 A (se recomienda seleccionar de acuerdo con el dispositivo en uso. Para estaciones de carga de 16 A, se recomienda usar una clasificación de 20 A, mientras que para 32 A se recomienda usar 40 A) de acuerdo con al menos uno de los siguientes estándares: IEC 61009-1 o IEC 60947-2.

**OPCIÓN DE INSTALACIÓN 2** – Protección contra corriente residual (RCCB o RCD) tipo A con corriente de disparo de 30 mA de acuerdo con al menos uno de los estándares IEC 61008-1, IEC 61009-1, IEC 60947-2 o IEC 62423. Además, se debe instalar protección contra sobrecorriente (MCB) clasificada para al menos 16-32 A (se recomienda seleccionar de acuerdo con el dispositivo en uso. Para estaciones de carga de 16 A, se recomienda usar una clasificación de 20 A, mientras que para 32 A se recomienda usar 40 A) y debe cumplir con al menos uno de los siguientes estándares: IEC 60947-2, IEC 60947-6-2, IEC 61009-1, serie IEC 60898 o serie IEC 60269.

#### CONSEJO DE DESECHO

De acuerdo con la Directiva 2012/19/CE, al final de su vida útil, el producto no debe ser desechado como residuo urbano. Debe llevarse a un centro de recogida o a un distribuidor que ofrezca eliminación de residuos especial y diferenciada.

#### AVISO LEGAL

Cualquier información en este manual puede ser modificada sin previo aviso y no representa ninguna obligación por parte del fabricante. Las imágenes en este manual son solo para fines ilustrativos y pueden diferir del producto entregado.

#### CONTACTOS

**Fabricante:** Teltonika Energy

**Foro comunitario:** <https://community.teltonika.lt/>

**Correo electrónico:** [info@teltonika.lt](mailto:info@teltonika.lt)

### SV SÄKERHETS- OCH UNDERHÅLLSINSTRUKTIONER

Installation, underhåll och service av laddaren får endast utföras av personal med relevant behörighet enligt gällande lokala bestämmelser. Obehörig installation eller modifieringar medför att tillverkarens garanti upphör att gälla.

Använd inte laddaren om höljlet eller kontakten är sprucken, öppnad, trasig eller visar andra tecken på skada. Om kontakten börjar smälta eller avger rök, rör den inte. Avbryt om möjligt laddningen.

Stäng av strömmen till enheten innan du öppnar locket eller rengör laddaren. Använd inga rengöringsmedel på någon del av laddaren. Använd en ren, torr trasa för att ta bort damm och smuts. Öppna inte höljlet vid regn.

Använd Teltonika EVC 2-laddaren enligt driftsparametrarna och under de normala omgivningsförhållandena som anges i Allmänna och Elektriska specifikationer. Undvik installation av laddaren på platser som utsätts för extrema väderförhållanden eller direkt solljus.

#### FÖRENKLAD EU-FÖRSÄKRAN OM ÖVERENSSTÄMMELSE

Härmed försäkras Teltonika Energy att utrustningen EVC 2 uppfyller kraven i direktiven 2014/53/EU, 2014/30/EU och 2014/35/EU.

#### SÄKERHETSREKOMMENDATIONER

Följ noggrant alla säkerhets- och installationsinstruktioner. Underlåtenhet att följa instruktionerna kan innebära säkerhetsrisker och/eller leda till felaktig funktion. Eventuella skador som uppstår på grund av att instruktionerna i denna manual inte följs omfattas inte av produktgarantin.

#### REKOMMENDATIONER FÖR KONTAKT OCH INSTALLATIONSINSTRUKTIONER

Använd inte laddaren om laddkabeln är sliten, har trasig isolering eller visar andra tecken på skada, eller om fordonskontakten eller eluttaget är smutsigt, vått eller skadat. Använd inte laddkabeln med kabeladapter eller förlängningskabel. Dra under inga omständigheter åt laddkabeln medan den är ansluten.

#### INSTALLATIONSINSTRUKTIONER

Kontrollera att monteringsytan klarar laddarens vikt och kan stå emot mekaniska krafter som uppstår vid användning.

Laddaren måste vara permanent ansluten till installationens elektriska jord.

Installera inte laddaren i direkt solljus eller nära brandfarliga, explosiva eller brännbara material, kemikalier eller lösningsmedel, gasledningar eller ångutsläpp, radiatorer eller batterier, samt områden med risk för översvämning, hög luftfuktighet och rinnande vatten.

#### ELEKTRISKA SPECIFIKATIONER OCH KRAV PÅ SKYDDSRUSTNING

Strömförsörjningsledningen måste kopplas till en befintlig installation och överensstämma med lokala föreskrifter.

Laddaren måste installeras i en befintlig anläggning med ett separat jordfelsbrytarskydd (RCD) Typ A samt överströmskydd (MCB). Skyddsbrytare ingår inte i paketet och måste köpas separat.

Godkända installationsalternativ:

**INSTALLATIONSALTERNATIV 1** – En kombinerad jordfelsbrytare och automatsäkring (RCBO), Typ A, med utlösningström 30 mA, enligt minst en av standarderna IEC 61009-1 eller IEC 60947-2.

**INSTALLATIONSALTERNATIV 2** – En jordfelsbrytare (RCCB eller RCD), Typ A, med utlösningström 30 mA enligt minst en av standarderna IEC 61008-1, IEC 61009-1 eller IEC 60947-2. Denna ska kombineras med separat överströmskydd (MCB) enligt minst en av följande standarder: IEC 60947-2, IEC 60947-6-2, IEC 61009-1, IEC 60898-serien eller IEC 60269-serien.

#### AVFALLSRÅD

I enlighet med direktiv 2012/19/EC ska produkten vid slutet av sin livslängd inte kasseras som stadsavfall. Den ska lämnas till en återvinningscentral eller till en distributör som tillhandahåller särskild och differentierad avfallshandling.

#### JURIDISK INFORMATION

Installation, underhåll och användning ska alltid ske i enlighet med lokala bestämmelser. Tillverkaren ansvarar inte för fel eller skador som uppkommer till följd av att instruktionerna i denna manual inte följs, eller vid obehöriga ändringar. All användning av laddaren vid öppnbara skador, sprickor eller andra defekter sker på egen risk och kan leda till att garantin upphör.

#### KONTAKTER

**Tillverkare:** Teltonika Energy

**Community-forum:** <https://community.teltonika.lt/>

**E-post:** [info@teltonika.lt](mailto:info@teltonika.lt)

### HE הוראות בטיחות ותחזוקה

התקנה, תחזוקה ושירות של המטען חייבים להתבצע רק על ידי אנשי צוות עם הכשרות המתאימות, בהתאם לתקנות המקומיות. התקנה ושיונים לא מורשים מבטלים את אחריות היצרן.

אל תשתמש במטען אם הקופסה או המחבר סדוקים, פתוחים, שבורים או מראים סימנים אחרים של נזק. אם המחבר מתחיל להימס או לפלוט עשן, אל תגע בו. אם אפשר, עבור את פעולות הטיענה.

לפני פתיחת המכסה או ניקוי המטען, כבה את המכסה. אל תשתמש בחומרי ניקוי על שום חלק מהמכסה. השתמש בנדיק ויבש כדי להסיר אבק ולכלוך. אל תפתח את המכסה בשום.

השתמש במטען Teltonika EVC 2 תחת הפרמטרים המופיעים והכפופים לתנאים סבילים הילים כיפי שפורסם במפרטם הכלליים והחשמליים. הימנע מהתקנת המטען במקום תחת חתך מזג אוויר קיצוניים או שנפגעו שירות מאור השמש.

#### הצגרת התאמה אירופאית פשוטה

במפורש, Teltonika Energy מצהירה כי ציוד EVC 2 עומד בתנאים של תקנות EU/2014/35-1, EU, 2014/30/EU/2014/53.

#### המלצות בטיחות

יש לעקוב בקפידה אחרי כל הוראות הבטיחות וההתקנה. חוסר ביצוע והוראות עשוי להוות סכנה לבטיחות ו/או לנזק לתקלה בציוד. כל נזק שיוצא כתוצאה מהתעלמות או פעולות הנגודות את ההוראות במדריך זה לא יכוסה תחת אחריות המוצר.

#### המלצות למאגרי חיבור והוראות התקנה

אל תשתמש עם כבל הטעינה שרוקי, יש לו בידוד שבור, או שהוא מראה סימני נזק, או אם תקע הרכב או שקע החשמל מלוכלך, רטוב או פגום. אל תשתמש בכבל הטעינה עם מתאם כבל או כבל הארכה. תחת שום תנאי, אל תדוקו את כבל הטעינה כאשר הוא מחובר.

#### הוראות התקנה

וודא כי משטח ההתקנה יכול לתמוך כראוי במשקל המטען ויכול לעמוד בכוחות מכניים הנלווים לשימוש.

הטען חייב להיות מחובר באופן קבוע לאדמת ההתקנה.

אל תקחו את המטען תחת אור שמש ישיר, או בסמוך לחומרים דליקים, נפיצים או דליקים במיוחד, פיקוקלים או מסוכנים, ניצורתו או יציאות אדים, רדיוטורים או סוללות, ואזורים המועדים לשיטפונות, רמות לחות גבוהות ומים זורמים.

#### הגנה חשמלית

קו אספקת החשמל חייב להיות מחובר להתקנה קיימת ולהתאים לתקנות המקומיות.

רשת החשמל של המשתמש חייבת לכלול התקן ניתוק זרם יתר (RCD) מסוג A וכן הגנה מפני זרם יתר (MCB). המפסקים אינם כלולים בחבילה ויש לרכוש אותם בנפרד.

אפשרויות חקויות:

**אפשרות התקנה 1** – הגנה מפני זרם יתר (RCBO) מסוג A עם זרם

התפשטות של 30 מ"א והגנה מפני זרם יתר של 16-32 אמפר (מומלץ לחזור בהתאם למשטר בשימוש. עבור תחנות טעינה של 32 אמפר מומלץ להשתמש בדרגת 20 אמפר, בעוד שתחנות טעינה של 16 אמפר מומלץ להשתמש בדרגת 40 אמפר) בהתאם לפחות לאחד מהסטנדרטים הבאים: IEC 60947-2 או IEC 61009-1.

**אפשרות התקנה 2** – הגנה מפני זרם יתר (RCCB או RCD) מסוג A עם זרם התפשטות של 30 מ"א בהתאם לפחות לאחד מהסטנדרטים IEC 61008-1 או IEC 61009-1 או IEC 60947-2 או IEC 62423. בנוסף, יש לתקן הגנה מפני זרם יתר (MCB) בדרגת 16-32 אמפר לפחות (מומלץ לחזור בהתאם למשטר בשימוש. עבור תחנות טעינה של 16 אמפר מומלץ להשתמש בדרגת 20 אמפר, בעוד שתחנות טעינה של 32 אמפר מומלץ להשתמש בדרגת 40 אמפר) ויש לוודא שהיא עומדת לפחות באחד מהסטנדרטים הבאים: IEC 61009-1, IEC 60947-2, IEC 60898 או IEC 60269.

#### הנחיות סילוק

בהתאם לדריקטיבה EC/2012/19, בסיום חייו של המוצר אין להשליך כפסולת עירונית. יש למסור אותו למרכז איסוף מתאים או למפיץ המספק שירותי סילוק פסולת מיוחדים.

#### הודעה משפטית

כל מידע במדריך זה עשוי להשתנות ללא הודעה מוקדמת ואינו מייצג כל החייבות מצד היצרן. ההמונות במדריך זה הן לצורכי הדגמה בלבד ויכולות להיות שונות מהמוצר שנסמך.

#### יצירת קשר

היצרן: Teltonika Energy

פורום קהילתי: <https://community.teltonika.lt/>

דוא"ל: [info@teltonika.lt](mailto:info@teltonika.lt)

### UK ІНСТРУКЦІЇ З БЕЗПЕКИ І ТЕХНІЧНОГО ОБСЛУГОВУВАННЯ

Установку, технічне обслуговування та сервісне обслуговування зарядного пристрою повинні виконувати лише кваліфіковані працівники відповідно до місцевих нормативних актів. Незареєстровані установщики та модифікації призводять до анулювання гарантії виробника.

Не використовуйте зарядний пристрій, якщо корпус або роз'єм пошкоджені, тріснутий, відкритий або має будь-які інші ознаки пошкодження. Якщо роз'єм починає плавитися або випускає дим, не торкайтеся до нього. Якщо це можливо, припиніть процес зарядки.

Перед тим як відкрити кришку або очистити зарядний пристрій, вимкніть пристрій. Не використовуйте очищуючі розчинники для жодної частини зарядного пристрою. Використовуйте чисту, суху тканину для видалення пилу та бруду. Не відкривайте кришку під час дощу.

Використовуйте зарядний пристрій Teltonika EVC 2 згідно з параметрами експлуатації та в умовах нормального навколишнього середовища, що зазначені в загальних та електричних специфікаціях. Уникайте встановлення зарядного пристрою в місцях з екстремальними погодними умовами або в місцях, які безпосередньо піддаються впливу сонячного світла.

#### СПРОЩЕНЕ ЗАЯВЛЕННЯ ПРО ВІДПОВІДНІСТЬ ЕС

Цим Teltonika Energy заявляє, що обладнання EVC 2 відповідає Директивам 2014/53/EU, 2014/30/EU та 2014/35/EU.

#### РЕКОМЕНДАЦІЇ З БЕЗПЕКИ

Дотримуйтесь усіх інструкцій з безпеки та встановлення. Недотримання інструкцій може призвести до небезпеки для безпеки та/або спричинити несправність обладнання. Усі пошкодження, що виникли через ігнорування чи дії, що суперечать інструкціям у цьому посібнику, не покриваються гарантією продукту.

#### РЕКОМЕНДАЦІЇ ЩОДО КОНТАКТІВ І ІНСТРУКЦІЇ З УСТАНОВКИ

Не використовуйте, якщо зарядний кабель пошкоджений, має порвану ізоляцію або ознаки пошкодження, або якщо вилка для транспортного засобу чи електрична розетка брудні, вологі або пошкоджені. Не використовуйте зарядний кабель з адаптером або подовжувачем кабелю. За жодних обставин не затягуйте зарядний кабель, поки він підключений.

#### ІНСТРУКЦІЇ З УСТАНОВКИ

Переконайтеся, що монтажна поверхня може належним чином підтримувати вагу зарядного пристрою та витримувати механічні навантаження, що виникають під час експлуатації.

Зарядний пристрій повинен бути постійно підключений до електричної землі установки.

Не встановлюйте зарядний пристрій під прямими сонячними променями або поблизу легкозаймистих, вибухонебезпечних або горючих матеріалів, хімікатів чи розчинників, газових труб або виходів пари, радіаторів чи батарей, а також у районах, схильних до затоплення, високої вологості чи протікання води.

#### ЕЛЕКТРИЧНИЙ ЗАХИСТ

Лінія живлення повинна бути підключена до існуючої установки та відповідати місцевим нормам.

Електрична мережа користувача повинна включати пристрій захисту від залишкового струму (RCD) типу A, а також захист від перевантаження (MCB). Автоматичні

вимикич не входить до пакету і повинні бути придбані окремо.

Законні варіанти:

**ВАРІАНТ УСТАНОВКИ 1** – Пристрій захисту від залишкового струму (RCBO) типу А з струмом спрацьовування 30 mA та захистом від перевантаження 16-32 A (рекомендується вибирати відповідно до використовуваного пристрою. Для зарядних станцій на 16 A рекомендується використовувати номінал 20A, а для 32A — номінал 40 A) відповідно до прийнятних одного з стандартів: IEC 61009-1 або IEC 60947-2.

**ВАРІАНТ УСТАНОВКИ 2** – Пристрій захисту від залишкового струму (RCCB або RCD) типу А з струмом спрацьовування 30 mA відповідно до прийнятних одного з стандартів IEC 61008-1, IEC 61009-1, IEC 60947-2 або IEC 62423. Крім того, необхідно встановити захист від перевантаження (MCB), який має номінал не менше 16-32 A (рекомендується вибирати відповідно до використовуваного пристрою. Для зарядних станцій на 16 A рекомендується використовувати номінал 20A, а для 32A — номінал 40 A), і він має відповідати прийнятним одному з таких стандартів: IEC 60947-2, IEC 60947-6-2, IEC 61009-1, серії IEC 60898 або серії IEC 60269.

#### РЕКОМЕНДАЦІЇ ЩОДО УТИЛІЗАЦІЇ

Відповідно до Директиви 2012/19/ЄС, в кінці терміну експлуатації виріб не слід утилізувати як міські відходи. Його слід передати в центр збору або дистрибутору, який забезпечує спеціальну та диференційовану утилізацію відходів.

#### ЮРИДИЧНЕ ПОВІДОМЛЕННЯ

Будь-яка інформація в цьому посібнику може бути змінена без попереднього повідомлення і не є зобов'язанням з боку виробника. Зображення в цьому посібнику надані лише для ілюстрації і можуть відрізнятися від поставленого продукту.

#### КОНТАКТИ

**Виробник:** Teltonika Energy  
**Форум спільноти:** <https://community.teltonika.lt/>  
**Електронна пошта:** [info@teltonika.lt](mailto:info@teltonika.lt)

#### AR

### Тعليمات السلامة والصيانة

يجب أن يتم تركيب الشاحن وصيانته وخدمته فقط من قبل الأفراد ذوي المؤهلات المناسبة وفقاً للوائح المحلية المعمول بها. إن التنبيت أو التعديلات غير المصرح بها تظل ضمان الشركة المصنعة.

لا تستخدم الشاحن إذا كان الهيكل أو الموصل متصدعاً أو مفتوحاً أو مكسوراً أو يظهر أي علامات أخرى على التلف. إذا بدأ الموصل في الذوبان أو إصدار دخان، لا تلمسه. إذا أمكن، توقف عن أنشطة الشحن.

قبل فتح الغطاء أو تنظيف الشاحن، قم بإيقاف تشغيل الجهاز. لا تستخدم مواد التنظيف على أي جزء من الشاحن. استخدم قطعة قماش نظيفة وجافة لإزالة الغبار والأوساخ. لا تفتح الغطاء في الأمطار.

استخدم شاحن Teltonika EVC 2 وفقاً للمعايير التشغيلية وضمن ظروف البيئة المحيطة الطبيعية المحددة في المواصفات العامة والكهربائية. تجنب تركيب الشاحن في مكان يتعرض لظروف جوية قاسية أو يتأثر مباشرة بأشعة الشمس.

#### إعلان الامتثال للمبسط للاتحاد الأوروبي

بموجب هذا، يصرح Teltonika Energy بأن جهاز EVC 2 يتوافق مع التوجيهات 2014/53/EU، 2014/30/EU، 2014/35/EU.

#### توصيات السلامة

يرجى اتباع جميع تعليمات السلامة والتركيب بعناية. عدم اتباع التعليمات قد يشكل خطراً على السلامة وعلى سبب تعطل الجهاز. أي ضرر ناتج عن تجاهل التعليمات أو القيام بأفعال تتعارض مع التعليمات في هذا الدليل لا يشملها ضمان المنتج.

#### توصيات الموصلات وتعليمات التنبيت

لا تستخدم الشاحن إذا كان كابل الشحن مهتماً أو يحتوي على عزل مكسور أو يظهر أي علامات تلف أو إذا كان قابس السيارة أو المنفذ الكهربائي متصدعاً أو مبللاً أو تالفاً. لا تستخدم كابل الشحن مع محول كابل أو كابل تمديد. تحت أي ظرف من الظروف، لا تقم بشحن كابل الشحن أثناء اتصاله.

#### تعليمات التنبيت

تأكد من أن السطح الذي سيتم التنبيت عليه يمكنه دعم وزن الشاحن بشكل مناسب ويستطيع تحمل القوى الميكانيكية المرتبطة بالاستخدام.

يجب أن يتم توصيل الشاحن دائماً بالأرض الكهربائية للتركيب.

لا تقم بتنبيت الشاحن تحت أشعة الشمس المباشرة أو بالقرب من المواد القابلة للاشتعال أو المفترقة أو القابلة للاحتراق أو المواد الكيميائية أو المذيبات أو أنابيب الغاز أو مخارج البخار أو المشعات أو البطاريات أو في المناطق المعرضة للفيضانات أو الرطوبة العالية أو المياه الجارية.

#### الحماية الكهربائية

يجب توصيل خط إمداد الطاقة إلى التركيب القائم وفقاً للوائح المحلية.

يجب أن تتضمن الشبكة الكهربائية المستخدم جهاز فصل التيار المتبقي (RCD) من النوع A بالإضافة إلى حماية من التيار الزائد (MCB). لا يتم تضمين القواطع في الحزمة ويجب شراؤها بشكل منفصل.

#### الخيارات المشروعة:

**خيار التنبيت 1** – جهاز حماية من التيار المتبقي (RCBO) من النوع A مع تيار التفريغ 30 مللي أمبير وحماية من التيار الزائد 16-32 أمبير (يوصى بالاختيار وفقاً للجهاز المستخدم. لمحطات الشحن 16 أمبير يوصى باستخدام تصنيف 20 أمبير، بينما لمحطات الشحن 32 أمبير يوصى باستخدام تصنيف 40 أمبير) وفقاً لأحد المعايير التالية على الأقل: IEC 61009-1 أو IEC 60947-2.

**خيار التنبيت 2** – جهاز حماية من التيار المتبقي (RCCB أو RCCB) من النوع A مع تيار التفريغ 30 مللي أمبير وفقاً لأحد المعايير التالية على الأقل: IEC

61008-1 أو IEC 61009-1 أو IEC 60947-2 أو IEC 62423. بالإضافة إلى حماية من التيار الزائد (MCB) مصنفين 16-32 أمبير على الأقل (يوصى بالاختيار وفقاً للجهاز المستخدم. لمحطات الشحن 16 أمبير يوصى باستخدام تصنيف 20 أمبير، بينما لمحطات الشحن 32 أمبير يوصى باستخدام تصنيف 40 أمبير) ويجب أن تتوافق مع أحد المعايير التالية على الأقل: IEC 61009-1 أو IEC 60947-2. IEC 60947-6-2. IEC 60898 سلسلة أو سلسلة IEC 60269.

#### نصيحة التخلص

وفقاً للتوجيه 2012/19/EC، في نهاية عمره الإنتاجي، يجب عدم التخلص من المنتج كفايات حصرية. يجب أخذه إلى مركز تجميع أو إلى المورد الذي يوفر التخلص من النفايات الخاصة والمهمة.

#### إشعار قانوني

يمكن تغيير أي معلومات في هذا الدليل دون إشعار مسبق وتلازم أي التزام من قبل الشركة المصنعة. الصور في هذا الدليل هي لأغراض توضيحية فقط وقد تختلف عن المنتج المُسلم.

#### جهات الاتصال

**الشركة المصنعة:** Teltonika Energy  
**منتدى المجتمع:** <https://community.teltonika.lt/>  
**البريد الإلكتروني:** [info@teltonika.lt](mailto:info@teltonika.lt)

### LT SAUGOS IR PRIEŽIŪROS INSTRUKCIJOS

Jręginio diegimą, priežiūrą ir aptarnavimą turi atlikti tik kvalifikuotas personalas, laikantis galiojančių vietinių reikalavimų. Neautorizuotas įrenginio diegimas ir modifikacijos naikina gamintojo garantiją.

Nenaudokite įkroviklio, jei korpusas ar jungtis yra įtrūkęs, atidarytas, sušildęs arba turi kitų pažeidimų požymių. Jei jungtis pradeda tirpti arba išsiskiria dūmas, neliaskite jos. Jei įmanoma, sustabdykite įkrovimo veiklą.

Prieš atidarant dangtį arba valant įkroviklį, išjunkite įrenginį. Nenaudokite valymo tirpiklių jokiai įkroviklio daliai. Naudokite švarią, sausą šluostę dulkiams ir nešvarumams pašalinti. Nelaikykite dangčio atidaryto ilgiau.

Naudokite Teltonika EVC 2 įkroviklį pagal nurodytus darbo parametrus ir įprastas aplinkos sąlygas, kaip nurodyta bendrose ir elektros specifikacijose. Venkite įrenginio diegimo vietose, kur yra ekstremalių oro sąlygų arba tiesioginis saulės poveikis.

#### SUPRASTINTA EU ATITIKTIES DEKLARACIJA

Šiuo Teltonika Energy pareiškia, kad EVC 2 įranga atitinka Direktyvą 2014/53/EU, Direktyvą 2014/30/EU ir Direktyvą 2014/35/EU.

#### SAUGOS REKOMENDACIJOS

Atidžiai laikykitės visų saugos ir montavimo instrukcijų. Instrukcijų nesilaikymas gali sukelti saugos pavojų ir/arba įrenginio gedimą. Bet kokiu atveju, atsisandarus dėl nepaisymo arba veiksmų, prieštaraujančių šio vadovo instrukcijoms, nebūs padengiami produkto garantija.

#### JUNGTŲJŲ REKOMENDACIJOS IR MONTAVIMO INSTRUKCIJOS

Nenaudokite, jei įkrovimo kabelis yra suplyšęs, turi pažeistą izoliaciją arba bet kokius kitus pažeidimų požymius, arba jei transporto priemonės kištukas arba elektros lizdas yra nešvarus, drėgnas arba pažeistas. Nenaudokite įkrovimo kabelio su kabelių adapteriu arba pratęsimu kabeliu. Jokiomis aplinkybėmis, nesukite įkrovimo kabelio, kai jis yra prijungtas.

#### MONTAVIMO INSTRUKCIJOS

Įsitikinkite, kad montavimas paviršius gali tinkamai palaikyti įkroviklio svorį ir atlaikyti mechanines jėgas, susijusias su naudojimu.

Įkroviklis turi būti nuolat prijungtas prie elektrinės žemės sistemos.

Nekurkite įkroviklio tiesioginiuose saulės spinduliuose arba šalia degių, sprogtamųjų ar užsidegančių medžiagų, cheminių medžiagų ar tirpiklių, dujų vamzdžių ar garų išleidimo angų, radiatorių ar baterijų bei vietose, kur dažnai kyla potvyniai, didelis drėgnumas ar teka vanduo.

#### ELEKTRINĖ APSAUGA

Energijos tiekimo linija turi būti prijungta prie esamos įrangos ir atitikti vietinius reikalavimus.

Naudotojo elektros tinklas turi apimti specialiai skirtą likutinės srovės įtaisą (RCD) A tipo, taip pat perteklius srovės apsaugą (MCB). Apsaugauniai pertrauktiškai nėra įtraukti į paketą ir turi būti įsigyti atskirai.

#### Įteisinami variantai:

**ĮRENGIMO VARIANTAS 1** – Likutinės srovės apsauga (RCBO) A tipo su veikimo srove 30 mA ir 16-32 A perteklius srovės apsauga (rekomenduojama pasirinkti pagal naudojamą įrenginį). 16 A įkrovimo stotims rekomenduojama naudoti 20 A reitingą, o 32 A - 40 A pagal bent vieną iš standartų: IEC 61009-1 arba IEC 60947-2.

**ĮRENGIMO VARIANTAS 2** – Likutinės srovės apsauga (RCCB arba RCD) A tipo su veikimo srove 30 mA pagal bent vieną iš standartų IEC 61008-1, IEC 61009-1, IEC 60947-2 arba IEC 62423. Be to, perteklius srovės apsauga (MCB), kurios reitingas yra ne mažesnis kaip 16-32 A (rekomenduojama pasirinkti pagal naudojamą įrenginį). 16 A įkrovimo stotims rekomenduojama naudoti 20 A reitingą, o 32 A - 40 A), turi būti įdiegta ir

atitikti bent vieną iš šių standartų: IEC 60947-2, IEC 60947-6-2, IEC 61009-1, IEC 60898 serija arba IEC 60269 serija.

#### ĮŠMETIMO PATARIMAS

Pagal Direktyvą 2012/19/EC, pasibaigus naudojimo tarnavimo laikui, gaminio nereikėtų išmesti kaip įprastų atliekų. Jį reikėtų nuvežti į surinkimo centrą arba pas specializuotą ir diferencijuotą atliekų šalinimo paslaugų teikėją.

#### JURIDINIS PRANEŠIMAS

Bet kokia informacija šiame vadove gali būti pakeista be išankstinio įspėjimo ir nereikia jokios gamintojo atsakomybės. Šiame vadove pateiktamos iliustracijos tik informaciniais tikslais ir gali skirtis nuo pristatyto produkto.

#### KONTAKTAI

**Gamintojas:** Teltonika Energy  
**Crowd forums:** <https://community.teltonika.lt/>  
**El. paštas:** [info@teltonika.lt](mailto:info@teltonika.lt)

### TR GÜVENLİK VE BAKIM TALİMATLARI

Şarj cihazının kurulumu, bakımı ve servisi yalnızca ilgili yerel düzenlemelere uygun nitelikli personel tarafından yapılmalıdır. Yetkisiz kurulum ve modifikasyonlar, üreticinin garanti şartlarını geçersiz kılar.

Eğer şarj cihazının muhafazası veya konektörün çatlamış, açılmış, kırılmış veya herhangi bir başka hasar belirtisi gösteriyorsa, şarj cihazını kullanmayın. Konektör erimeye başlarsa veya duman çıkarsa, dokunmayın. Mümkünse, şarj işlemini durdurun.

Kapağı açmadan veya şarj cihazını temizlemeden önce cihazı kapatın. Şarj cihazının herhangi bir parçasında temizlik çözümlerini kullanmayın. Toz ve kirli temizleme için temiz ve kuru bir bez kullanın. Kapağı yağmurda açmayın.

Teltonika EVC 2 şarj cihazını, Genel ve Elektriksel Özelliklerde belirtilen çalışma parametreleri ve normal çevre koşulları altında kullanın. Şarj cihazını aşırı hava koşullarına maruz kalan veya doğrudan güneş ışığına etki eden bir yere kurmaktan kaçının.

#### SADLEŞTİRİLMİŞ AB UYUMLULUK BEYANI

Bu vesileyle, Teltonika Energy, EVC 2 ekipmanının 2014/53/EU, 2014/30/EU ve 2014/35/EU Direktiflerine uygun olduğunu beyan eder.

#### GÜVENLİK ÖNERİLERİ

Tüm güvenlik ve kurulum talimatlarını dikkatlice izleyin. Talimatlara uyulmaması, güvenlik tehlikesine yol açabilir ve/veya ekipmanın arızalanmasına neden olabilir. Bu kılavuzdaki talimatlara aykırı hareketlerden veya dikkatsizlikten kaynaklanan herhangi bir hasar, ürün garantisinden hariç tutulur.

#### KONNEKTÖR ÖNERİLERİ VE KURULUM TALİMATLARI

Şarj kablosu aşınmış, izolasyonu kırılmış veya herhangi bir hasar belirtisi varsa veya araç fişi ya da elektrik prizi kirli, ıslak veya hasarlıysa, kullanmayın. Şarj kablosunu bir adaptör veya uzatma kablosu ile kullanmayın. Herhangi bir koşulda, şarj kablosunu bağıyken sıkıştırmayın.

#### KURULUM TALİMATLARI

Montaj yüzeyinin, şarj cihazının ağırlığını yeterince destekleyebileceğinden ve kullanım sırasında oluşan mekanik kuvvetlere dayanabileceğinden emin olun.

Şarj cihazı, kurulumun elektriksiz topraklama sistemine kalıcı olarak bağlanmalıdır.

Şarj cihazını doğrudan güneş ışığına maruz kalacak şekilde veya yanıcı, patlayıcı veya alev alabilecek malzemeler, kimyasallar veya çözücüler, gaz boruları veya buhar çıkışları, radyatörler veya piller yakınında, su baskını, yüksek nem ve akan suya yakın bölgelerde kurmayın.

#### ELEKTRİKSEL KORUMA

Güç kaynağı hattı mevcut bir kuruluşa bağlanmalı ve yerel düzenlemelere uygun olmalıdır.

Kullanıcının elektrik şebekesi, özel bir Likutlu Akım Cihazı (RCD) Tip A ve aşırı akım koruması (MCB) içermelidir. Devre kesiciler pakete dahil değildir ve ayrı olarak satın alınmalıdır.

#### Geçerli seçenekler:

**KURULUM SEÇENEĞİ 1** – 30 mA'lık tetikleme akımına sahip ve 16-32 A aşırı akım koruması bulunan bir Likutlu Akım Koruması (RCBO) Tip A (kullanılacak cihaza göre seçilmesi tavsiye edilir). 16 A şarj istasyonları için 20A, 32A şarj istasyonları için 40A kullanılması önerilir) aşağıdaki standartlardan en az birine göre: IEC 61009-1 veya IEC 60947-2.

**KURULUM SEÇENEĞİ 2** – 30 mA tetikleme akımına sahip Likutlu Akım Koruması (RCCB veya RCD) Tip A, aşağıdaki standartlardan en az birine göre IEC 61008-1, IEC 61009-1, IEC 60947-2 veya IEC 62423. Ayrıca, en az 16-32 A arasında aşırı akım koruması (MCB) da kurulmalı ve aşağıdaki standartlardan en az biriyi uyumlu olmalıdır: IEC 60947-2, IEC 60947-6-2, IEC 61009-1, IEC 60898 serisi veya IEC 60269 serisi.

#### BERTARAF TAVSİYESİ

2012/19/EC sayılı Direktif uyarınca kullanım ömrünün sonunda ürün kentsel atık olarak bertaraf edilmelidir. Bir toplama merkezine veya özel ve farklılaştırılmış atık bertarafı sağlayan bir distribütöre götürülmelidir.

**HUKUKİ BİLDİRİM**

Bu kılavuzdaki herhangi bir bilgi önceden bildirimde bulunulmadan değiştirilebilir ve üretici tarafından herhangi bir yükümlülük anlamına gelmez. Bu kılavuzdaki görseller yalnızca açıklama amacıyla sağlanmıştır ve teslim edilen üründen farklı olabilir.

**İLETİŞİM**

**Üretici:** Teltonika Energy

**Topluluk forumu:** <https://community.teltonika.lt/>

**E-posta:** [info@teltonika.lt](mailto:info@teltonika.lt)







[www.teltonika-energy.com](http://www.teltonika-energy.com)

**Version 1.0 200-201**